

# i-X NSシリーズ



■このたびは、ユニットバスルーム i-X “NSシリーズ” をご購入いただき、まことにありがとうございます。

■ご使用前にこの説明書をよくお読みのうえ正しくお使いください。特に「安全上のご注意」(2~7ページ)は、ご使用前に必ずお読みいただき、安全にお使いください。お読みになったあとは、大切に保管し、必要なお読みください。

■この取扱説明書は当社商品に関するものです。他社商品との組み合わせで採用された場合は、他社商品に付属の取扱説明書をご覧ください。

■転居される場合は、製品を安全にお使いいただくために、新しく入居される方、または取り次ぎされる方にこの取扱説明書をお渡しください。

**保証書別添付**

安全上のご注意	2	はじめに
使用上のお願い	8	
お使いになる前に	9	
各部のなまえとはたらき	10	

浴槽にお湯をためる	14	使いかた
お湯を使う・シャワーを使う	15	
ドア	20	
ミラー	27	
換気扇・換気乾燥機	27	
風呂フタ	28	
オプション 収納関連材	29	
物干しバー	30	

天井・壁・床・カウンター	31	お手入れのしかた
浴槽	32	
床排水口	33	
ミラー	34	
ドア	35	
収納関連材 (オプション)	41	
風呂フタ/ゴム栓	43	
ポールチェーンの交換	44	
ポップアップ排水栓	45	
浴槽下	46	
換気扇	51	
照明器具	52	
洗い場側混合水栓	55	

故障かな?	57	困ったとき
交換部品品番一覧	60	
仕様/ユニットバスルーム廃棄時のお願い	62	
ユニットバスルームの保証について	63	
保証とアフターサービス	裏表紙	

# 安全上のご注意

必ずお守りください

人への危害、財産の損害を防止するため、必ずお守りいただくことを説明しています。

■誤った使い方をしたときに生じる危害や損害の程度を区分して、説明しています。



「死亡や重傷を負うおそれがある内容」です。



「傷害を負うことや、財産の損害が発生するおそれがある内容」です。

■お守りいただく内容を次の図記号で説明しています。(次は図記号の例です)



してはいけない内容です。



実行しなければならない内容です。

## 警告



禁止

- 幼児や身体の不自由な方だけで入浴させない  
(おぼれたり、けが・やけどをするおそれがあります。)
- 浴室内で幼児だけで遊ばせない  
(おぼれたり、けが・やけどをするおそれがあります。)
- 照明器具のカバーを外したり、破損したまま使わない  
(感電したり、ランプが割れてけがをするおそれがあります。)
- 照明器具に直接水やお湯をかけない  
(感電の原因となります。)
- 照明器具にタオルなどを掛けない  
(過熱して火災になる原因となります。)
- 風呂フタに乗ったり、体重をかけたりしない  
(ふたが外れたりしておぼれたり、けが・やけどをするおそれがあります。)
- 酸素美泡湯やジェットバス付き浴槽の場合、運転中や運転停止直後に、エプロンは外さない  
(ポンプが熱くなっており、触れるとやけどをするおそれがあります。)



分解禁止

- 分解・修理・改造は絶対に行わない  
(感電や故障、水漏れの原因となります。)
- 【ワイドスクリーンドア・テンパードアの場合】
- ドアを絶対に取り外さない  
(一般のドアに比べ重いため、ドアが倒れるなどしてけがをするおそれがあります。)  
※取り外す場合は専門業者にご依頼ください。



接触禁止

- 混合水栓のお湯側は、熱くなるので触らない  
(やけどをするおそれがあります。)
- 混合水栓は、カバーを外したまま使用しない  
(やけどをするおそれがあります。)

## 警告

- 照明（ランプの交換）・換気扇などの電気部品のお手入れは、必ず電源を切ってから行う  
（切らないと、感電やけがをするおそれがあります。）
- 組み込まれる機器・混合水栓などについては、それぞれの取扱説明書および製品本体に表示されている事項を守る  
（使いかたを誤ると、思わぬ事故や故障の原因となります。）
- お湯を使うときは、温度をよく確かめる  
（温度をよく確かめないと、やけどや浴槽を傷めるおそれがあります。）
- 混合水栓の使用後は、湯用ハンドルを先に閉める  
（湯用ハンドルを先に閉めないと、高温のお湯が出てやけどをするおそれがあります。）
- 温度調節ハンドル付のシャワー混合水栓を高温で使った後は、必ず温度調節ハンドルの目盛りを40以下に戻す  
（40以下に戻さないと、次に使うとき、やけどをするおそれがあります。）
- 水抜きをする際、混合水栓を高温で使った後は、しばらく水を流してから行う  
（しばらく水を流さないと、混合水栓内に残ったお湯が出てやけどをするおそれがあります。）
- 湯側の止水栓の調整は、湯温を下げて行う  
（配管が冷めていないため熱い湯が出てやけどの原因となります。）
- ストレーナは清掃・調整後に必ず、キャップを元どおりに取り付ける  
（湯側のストレーナは熱くなるので、キャップを取り付けないとやけどの原因となります。）



必ず守る

 **注意**

- **固形または粉末の塩素系洗剤・漂白剤は、使ったり近づけたりしない**  
(金属やゴムが腐食・劣化して、水漏れの原因となります。)
  - **中性以外の入浴剤・イオウ分を含む入浴剤・液体入浴剤・温泉水は使わない**  
**また、毛染め剤やカラーリンスなどはすぐに洗い流す**  
(表面の荒れ・変色の原因となります。)
  - **浴槽に無理な力を掛けない**  
(ひびが入って水漏れしたり、けがをするおそれがあります。)
  - **温度調節ハンドル付のシャワー混合水栓の上面にものを置かない**  
(落下した場合、けがをするおそれがあります。また、水栓に傷がついたり汚れの原因となります。)
  - **ゴム栓用ヒートン本体を緩めない**  
(水漏れの原因となります。)
  - **排水トラップ本体は、絶対緩めない**  
(洗い場との間に、すき間が生じ水漏れの原因となります。)
  - **排水口にシンナーなどの溶剤や薬品類を流さない**  
(排水部分を傷めて水漏れの原因となります。)
  - **床の排水口カバーを外したまま使わない**  
(足を引っ掛けて転倒したり、ヘアキャッチが破損してけがをするおそれがあります。)
  - **照明器具の電源を切った直後にランプを触らない**  
(やけどをするおそれがあります。)
  - **物干しバーにぶらさがらない**  
(物干しバーが落下してけがをするおそれがあります。)
  - **カウンターのキャップやエプロンを外したままで使わない**  
(混合水栓や給湯配管が熱くなっており、やけどをするおそれがあります。)
  - **ミラー部に衝撃を与えない**  
(割れて、けがをするおそれがあります。)
  - **収納関連材に刃物やガラス製のものを置かない**  
(落下した場合、けがをするおそれがあります。特に、フロスト調トレイ・フロスト調テーブルの場合は滑りやすくなっていますのでご注意ください。)
  - **収納関連材に3kg以上の物を置かない**  
(収納関連材が破損して、けがをするおそれがあります。)
  - **ドアに勢いよく水をかけない**  
(浴室外に水漏れする原因となります。)
  - **ドアを開けたままで入浴しない**  
(閉めないと浴室外に水漏れする原因となります。)
  - **満水状態の浴槽に、一気に入浴しない**  
(ドアからあふれた湯が、浴室外に漏れる原因となります。)
- 【フラップありタイプのドアの場合】**
- **ドアが閉まっている状態でフラップを踏んだり、マットなどをかぶせたりしない**  
(フラップが下がると、浴室外に水漏れする原因となります。)
  - **フラップを外したままにしない**  
(水漏れの原因となります。)

**禁止**

## ⚠ 注意



禁止

### 【ワイドスクリーンドア・テンパードアの場合】

- ドアを勢いよく開閉しない  
また、ガラスに物（鋭利な物など）をぶつかけたりしない  
（ガラスが破損して、けがをするおそれがあります。）
- 一度に大量の湯水を流さない  
（テンパードアは、完全に水の流れを浴室内にせき止める構造ではありません。ドアからあふれた水が、浴室外に漏れる原因となります。）



必ず守る

- 目地が切れたり浮いたりしたときは、すぐに修理を依頼する  
（すぐに修理しないと、水漏れの原因となります。）
- 照明ランプの交換や換気扇のお手入れの際は、安定した踏み台を使う  
（安定した踏み台を使わないと、バランスを崩して転倒し、けがをするおそれがあります。）
- 浴槽フランチ・カウンター・収納関連材などに足を掛けたり、乗ったりしない  
（守らないと、破損や転倒によるけがのおそれがあります。）
- 凍結が予想される場合は、混合水栓や配管の水抜きを行う  
（水抜きを行わないと、凍結破損し水漏れの原因となります。）
- 風呂フタは必ず浴槽に合ったものを使用する  
（ふたが外れたりして、けが・やけどをするおそれがあります。）
- 物干しバーを受け具にしっかりはめ込む  
（しっかりはめ込まないと、物干しバーが落下してけがをするおそれがあります。）
- 照明器具は指定されたランプを使う  
（指定されたランプを使わないと、火災の原因となります。）
- 照明カバーは確実に取り付ける  
（守らないと落下し、けがをするおそれがあります。）
- 浴室内は、せっけん液などですべりやすくなるので気をつける  
（注意しないと転んで、けがをするおそれがあります。）
- 天然木テーブルはささくれに注意する  
（天然木のため、とげが刺さってけがをするおそれがあります。）
- 換気扇のルーバーは、清掃後に必ず元どおりに取り付ける  
（守らないと落下し、けがをするおそれがあります。）
- ジェットバスを備えた浴槽に他メーカーの循環式浄化温水器（24時間バス）に該当する機器を取り付ける場合は、その浄化温水器のメーカーに相談する  
（保健衛生上問題がある場合があります。）
- お手入れ・取り外しは決められた手順・項目で行う  
（守らないと、やけど・けが・水漏れの原因となります。）

 **注意****【開き戸・2枚折りドアの場合】**

- ドアは、緊急救出用のつめが上がった状態で使用する  
(確実に上がった状態にしていないと、障子が脱落し破損やけがのおそれがあります。)

**【フラップありタイプのドアの場合】**

- フラップの下に異物が入ったときは取り除く  
(異物を取り除かないと、フラップが完全に下がらず、浴室外に水漏れする原因となります。)
- 凍結が予想される場合はドアを開け、フラップを下げた状態にする  
(フラップを下げておかないと、凍結によりフラップが下がらず、つまずいてけがをするおそれがあります。)

**【ワイドスクリーンドア・テンパードアの場合】**

- 透明ガラスを使用しているので、ドアにぶつからないよう注意する  
また、小さなお子様がいらっしゃるご家庭では、ガラスの識別ができる目印をはるなどして、ぶつからないよう注意する  
(ぶつかると、ガラスが破損してけがをするおそれがあります。)
- ドアの開閉の際、手足を挟まないよう注意する  
(一般のドアに比べ重いため、けがをするおそれがあります。)



必ず守る

# 使用上のお願い

- ドアにもたれかからないでください  
(変形し、枠のすき間などからの蒸気漏れの原因となります。)
- 天井点検口ふたは、外さないでください  
(はめ込み不具合などにより、蒸気漏れの原因となります。)
- 排水栓ふたのパッキン切れやごみ詰まりの状態で使用しないでください  
(お湯が抜ける原因となります。)
- ヘアキャッチ・封水筒のお手入れは、日常および定期的に行ってください  
(目詰まりし、排水が遅くなったり、排水口からあふれる原因となります。)
- 入浴後は、換気を十分に行ってください  
(換気をしないと、かび発生の原因となります。)
- 入浴後は、飛び散ったシャンプー・リンス・せっけんなどを洗い流してください  
(洗い流さないと、かび発生の原因となります。)
- お手入れの際、使用した洗剤は十分に洗い流してください  
(洗い流さないと、変色・変形・割れなどの原因となります。)
- 洗い場排水口に一気に多量の水を流す場合は、浴槽の栓をしっかりと閉じてください  
(栓をしなくて掃除などに使用した汚水を多量に流すと、浴槽側へ逆流し、浴槽を汚す原因となります。)
- 窓枠に突っ張りタイプのブラインドを設置しないでください  
(窓枠が破損したり、目地部が切れる原因となります。)
- カウンターや収納関連材にシャンプー・リンス・液体石けんなどが付いたままで長時間放置しないでください  
(変色する原因となります。)
- ワイヤーシェルフ、ワイヤーバスケット、ワイヤーハンガーにヘアピンやカミソリなど、さびの原因となるものを置いたままにしないでください  
(もらいさびの原因となります。)
- 犬や猫などを浴室に入れる場合は、つめなどで浴室に傷がつく場合がありますのでご注意ください
- 入浴剤は中性成分のものを使用してください  
(入浴剤を使用する場合は、入浴剤の取扱説明書をご確認ください。)
- 浴室内に石や砂があると、製品に傷をつけることがありますのでご注意ください

## ●アクリル浴槽の場合 (62ページ参照：浴室サイズ1822・弓形浴槽のみ)

- 給湯温度は80℃以下にしてください  
沸かしすぎにご注意ください  
(80℃以上の湯を直接給湯すると浴槽表面を傷めます。)



# お使いになる前に

■混合水栓・暖房換気乾燥機・その他オプション商品【ジェットバス・酸素美泡湯・バスホテル・水中照明・調光付照明・バステレビ・マイクロバブル浴室洗浄など】の取扱いは、各機器に付属の取扱説明書を参照してください。

■給湯機はユニットバスルームのお買い上げには含まれません。

温度調節がうまくできない場合は、給湯機の取扱説明書をお読みください。

循環金具（浴槽内のお湯が出てくる部品）や給湯機器の浴室リモコンは、給湯機器の部品となります。

これらの部品に関するお問い合わせは、設置している給湯機器メーカーにお問い合わせ願います。

■初めてお使いになるときに準備が必要なもの

・床・・・床にワックス成分が残っている場合がありますので、浴室用洗剤（中性）で清掃してください。  
（31ページ参照：お手入れのしかた）

・開き戸（フラップありタイプ）・・・（20ページ参照）

## 入浴しましょう

### 入浴前

**1** 給湯機で  
温度を  
設定する

**2** 排水栓を  
閉じる  
（14ページ参照）

**3** お湯を出す  
本書は当社混合水栓の場合です。  
（14ページ参照）



### 入浴中

体の疲れをとって、心をリラックスさせて…。  
お風呂は心も体もきれいにする空間です。  
本書をお読みのうえ、  
正しく使ってください。



#### 緊急時のドアの外し方

脱衣室側からドアを外すときに行ってください。

片引き戸・3枚引き戸 ……21ページ参照

開き戸・ライトインドア…23ページ参照

2枚折りドア ……25ページ参照

### 入浴後

シャワーで全体の汚れを流しておく、お手入れが楽になります。

#### 次の人にお湯を残しておく場合

風呂フタをしておくとお湯が冷めにくくなります。  
（28ページ参照）

#### 翌朝までお湯を残しておく場合

湿気を防ぐために風呂フタをして、なるべく翌朝まで換気してください。  
（27、31ページ参照）

#### お湯を捨てる場合

なるべく翌朝まで換気してください。  
（27ページ参照）

#### 気温が低く混合水栓・水道管凍結のおそれがある場合

水抜きを行ってください。  
（混合水栓の取扱説明書を参照）



#### かびを防ぐために

乾きやすい構造の床になっていますが、さらに湿気を除くために十分に換気してください。  
また、カウンター部などの大きな水残りは、タオルなどで軽くふき取ってください。  
特に、翌朝までお湯を残しておく場合は湿気がたまりやすいので、忘れずに風呂フタをして換気してください。



# 各部のなまえとはたらき

※下図は、構成プランの一例（1418タイプ）です。他の構成プランの場合、下図とは多少異なります。

- ・  は注意ラベル・お手入れラベル・エプロン脱着ラベルを表しています。
- ・  は品番ラベルを表しています。お問い合わせのときにご確認ください。
- ・ 製品には、下図以外にも、注意ラベルがはり付けられています。よくお読みいただき、正しくご使用ください。

## 全体構成図

### ●バイザーカウンタープラン

#### 件名管理NOラベル

・ お問い合わせのときにご確認ください。(60ページ参照)

〈例〉

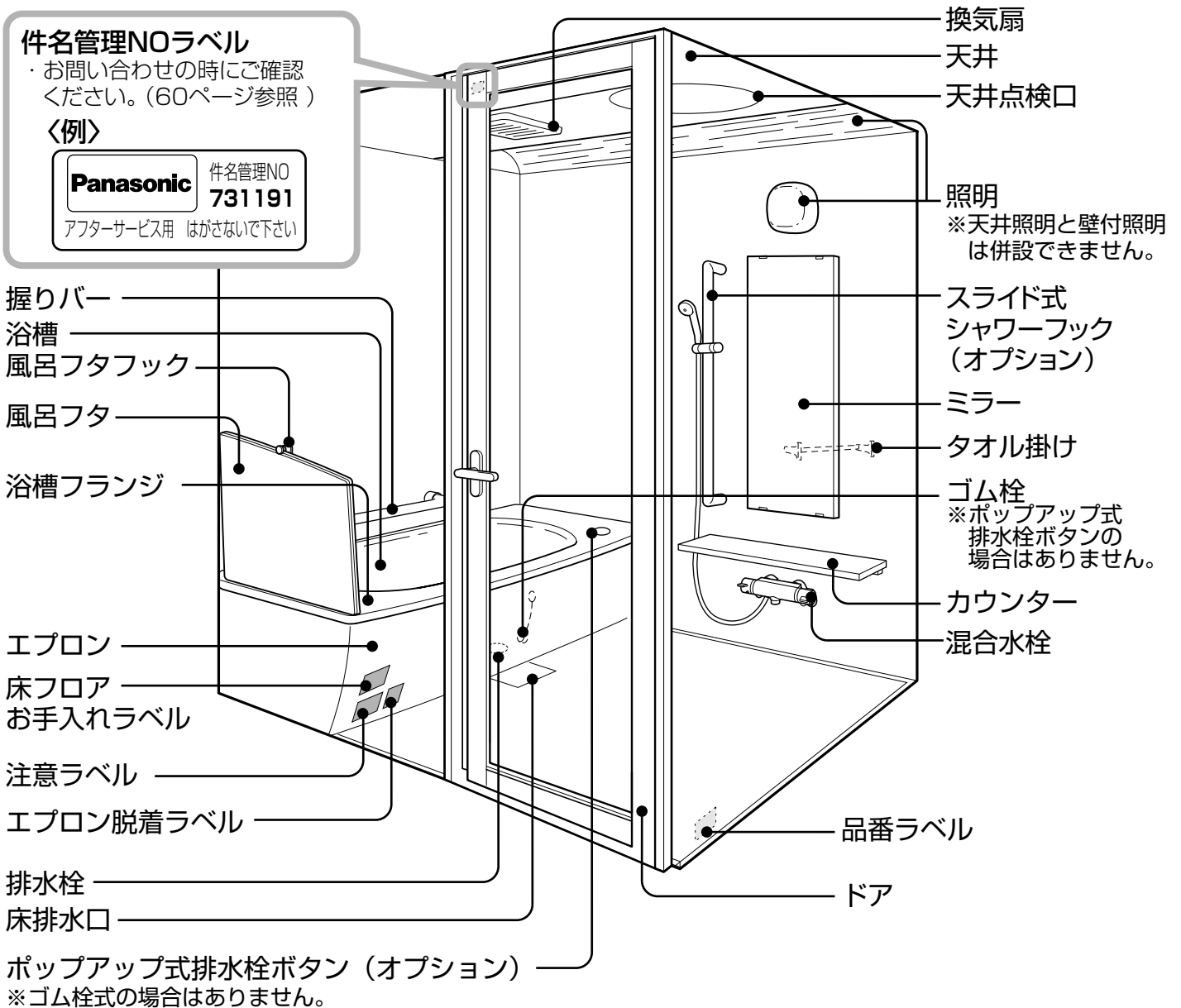

はじめに  
各部のなまえとはたらき

## ● プランバリエーション ●

●縦型ベーシックパネルプラン

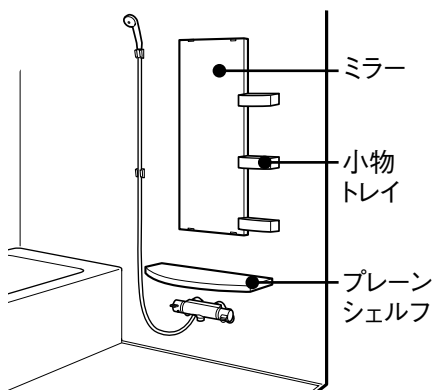

●フローティングカウンタープラン

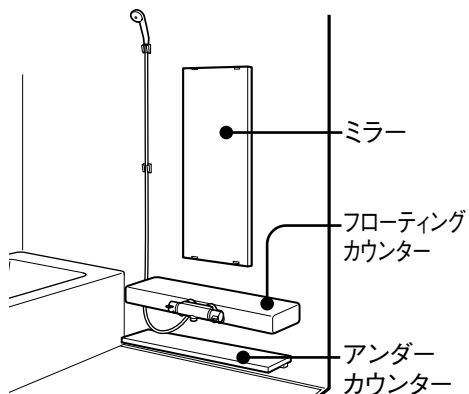

●アーチラインカウンタープラン

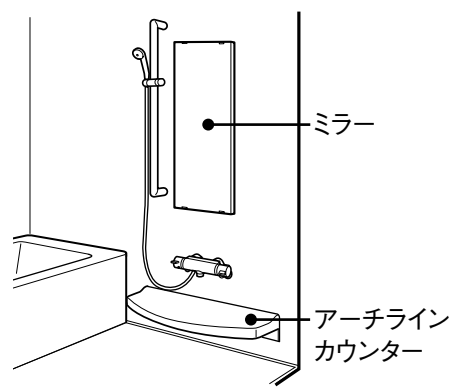

●スクエアカウンタープラン

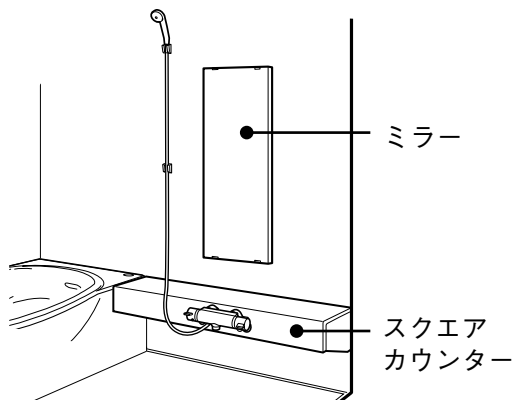

●パラレルカウンタープラン

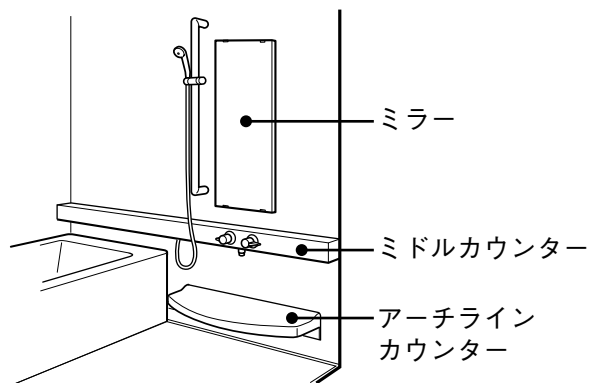

●縦型ラインフレーム収納プラン

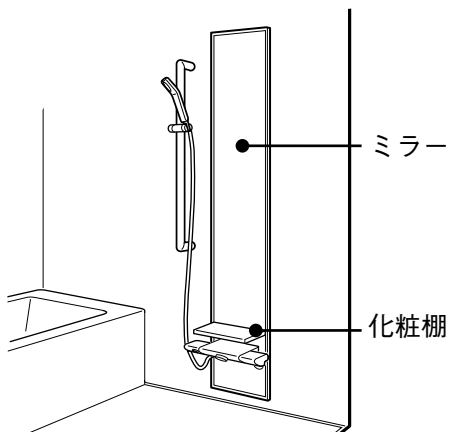

●ラインニッチ収納

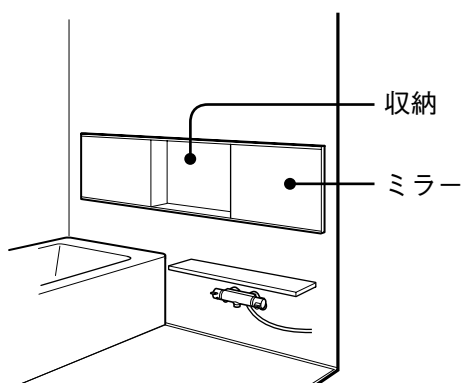

# 各部のなまえとはたらき

※お使いのものに合わせて本書をお読みください。

はじめに  
各部のなまえとはたらき

## 握りバー

I型握りバー



L型握りバー

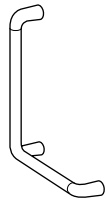

## 天井

フラット天井

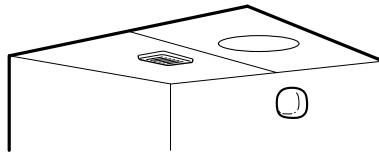

ウォールウォッシャー天井

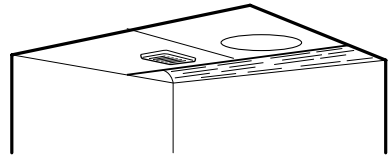

## 浴槽

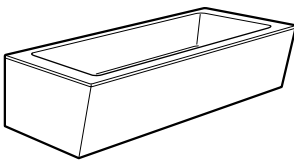

ストレート浴槽

弓形浴槽

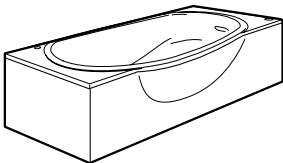
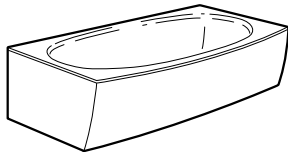

タマゴ浴槽

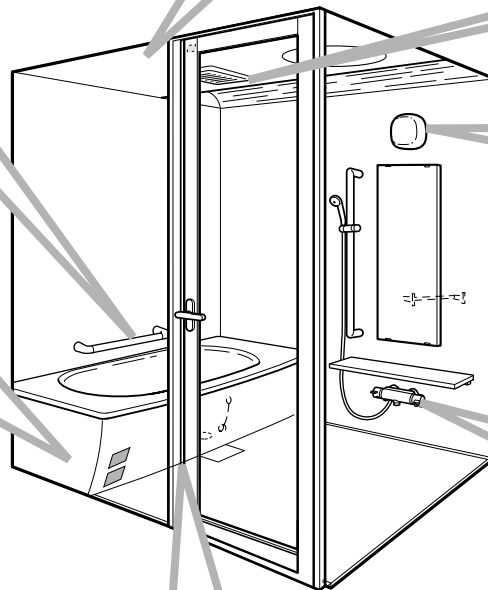

## ドア

開き戸

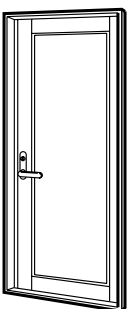

ライトイン  
ドア

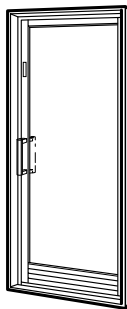

ワイド  
スクリーン  
ドア

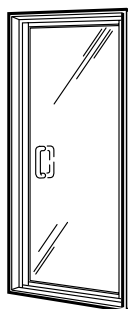

2枚折り  
ドア



片引き戸

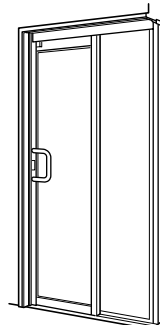

3枚引き戸

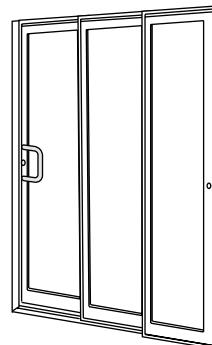

テンパー  
ドア

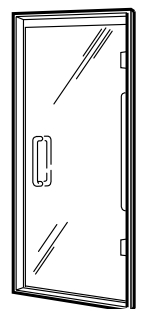

(フラップあり/なし)

換気扇

換気扇



換気乾燥機

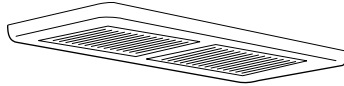

照明

壁面照明

四角丸ブラケット照明

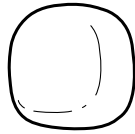

エクセレント照明



天井照明

ダウンライト



ウォールウォッシャー照明

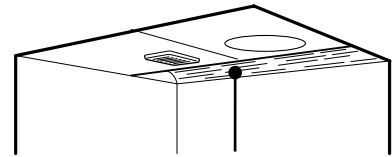

ウォールウォッシャー照明

混合水栓

洗い場側混合水栓

サーモ式シャワー混合水栓

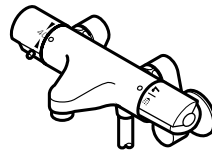
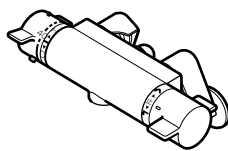
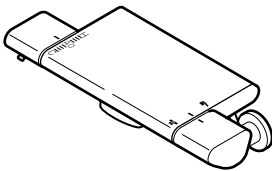

ライトタッチ水栓

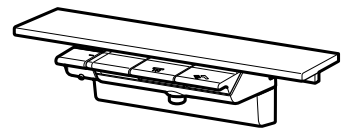

埋込み水栓

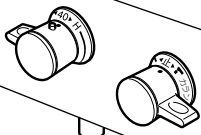

2ハンドルシャワー混合水栓

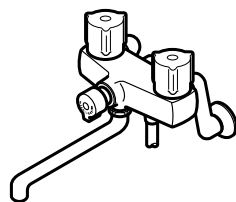

浴槽側混合水栓

2ハンドル混合水栓

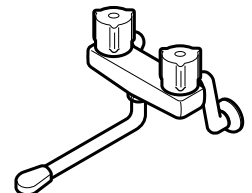

# 浴槽にお湯をためる

- ・これは当社の混合水栓を使用する場合です。
- ・給湯機（他社商品）でお湯をためる場合は給湯機取扱説明書をお読みください。
- また、給湯機でお湯はりをする場合や、温度調節がうまくできない場合も、給湯機取扱説明書をお読みください。

① 給湯機リモコン（他社商品）で温度を設定する。

② 排水栓を閉じる。

・ゴム栓式の場合とポップアップ式（オプション）の場合があります。

③ 水用ハンドルを回す。

④ 湯用ハンドルを回し適温にする。

## 混合水栓（浴槽側）

・詳しくは混合水栓の取扱説明書をお読みください。

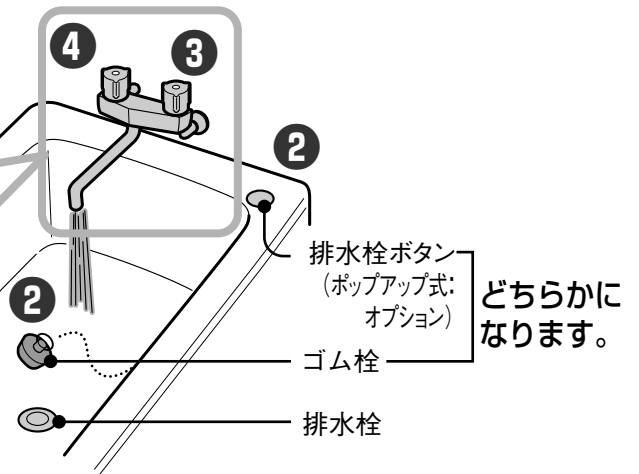
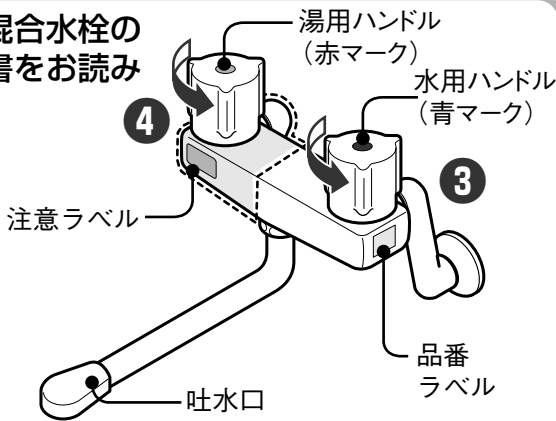

## 警告



接触禁止

- ・混合水栓のお湯側    は、熱くなるので触らない（やけどをするおそれがあります。）

## 排水栓を閉じる

### ゴム栓

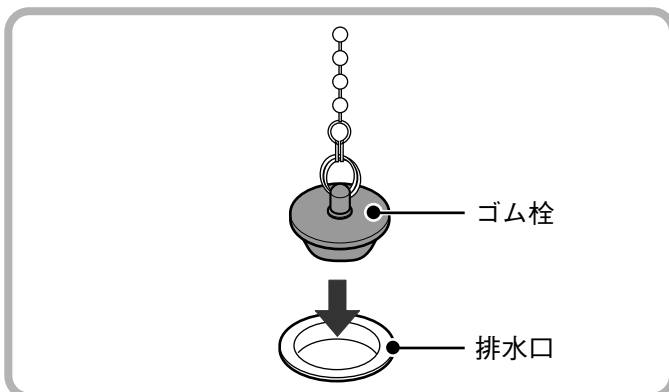

### ポップアップ排水栓（オプション）

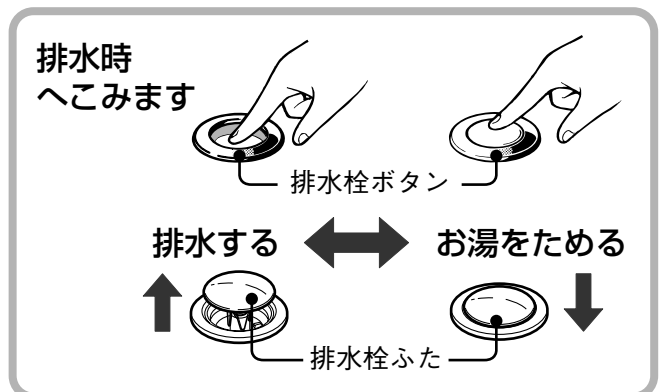

使いかた  
浴槽にお湯をためる

# お湯を使う・シャワーを使う

- ・15～19ページの説明は当社の混合水栓を使用する場合です。
- ・温度調節がうまくできない場合は給湯機（別売）の取扱説明書をお読みください。
- ・気温が低く水道管が凍結しそうな時は、水抜きを行ってください。（詳しくは、混合水栓の取扱説明書をお読みください）

## 警告



- ・サーモ式シャワー混合水栓を高温で使った後は、必ず温度調節ハンドルを目盛りを40以下に戻す（40以下に戻さないと、次に使うとき、やけどをするおそれがあります。）

## 2ハンドルシャワー混合水栓

- 1 給湯機リモコン（他社商品）で温度を設定する。
- 2 吐水、または、シャワーを選ぶ。
- 3 水用ハンドルを回す。
- 4 湯用ハンドルを回し適温にする。

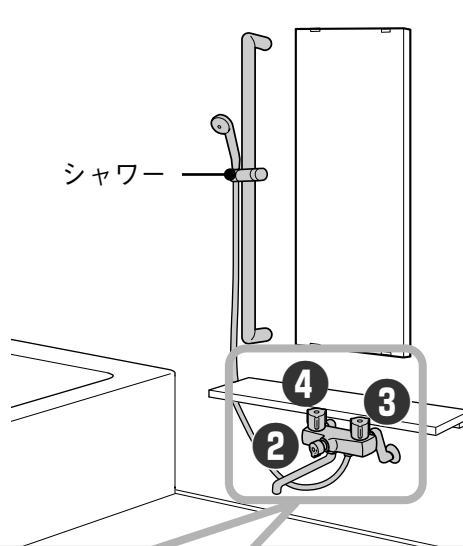

使いかた  
お湯を使う・シャワーを使う

※詳しくは混合水栓の取扱説明書をお読みください。

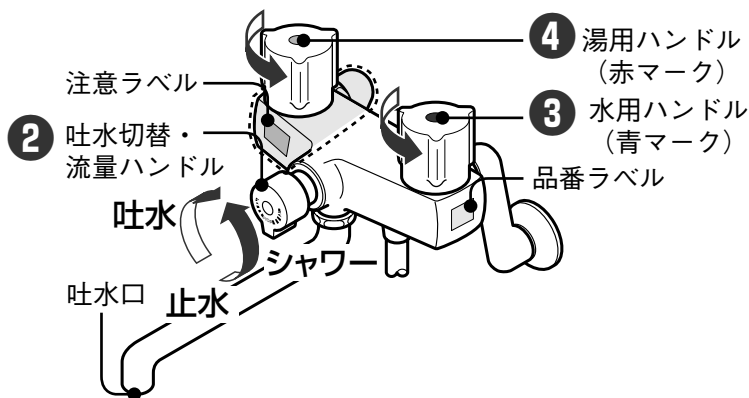

### ●お湯を止めるとき

湯用・水用の順にハンドルを閉めてください。

## 警告



- ・混合水栓のお湯側  は、熱くなるので触らない（やけどをするおそれがあります。）

# お湯を使う・シャワーを使う

## サーモ式シャワー混合水栓

- 1 給湯機リモコン（他社商品）で温度を設定する。
- 2 吐水、または、シャワーを選んでお湯を出す。
- 3 温度を調節する。

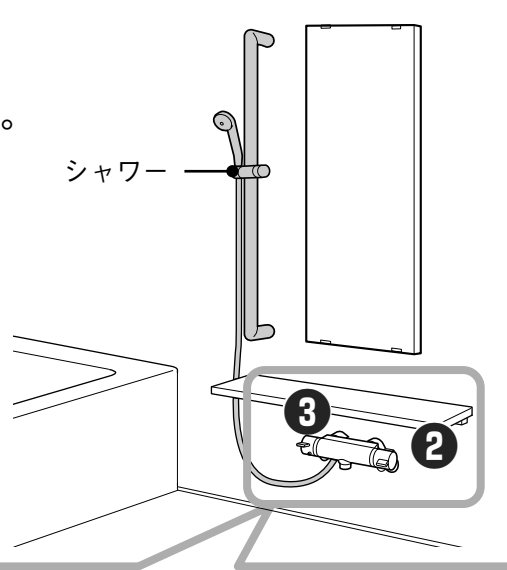

※詳しくは混合水栓の取扱説明書をお読みください。

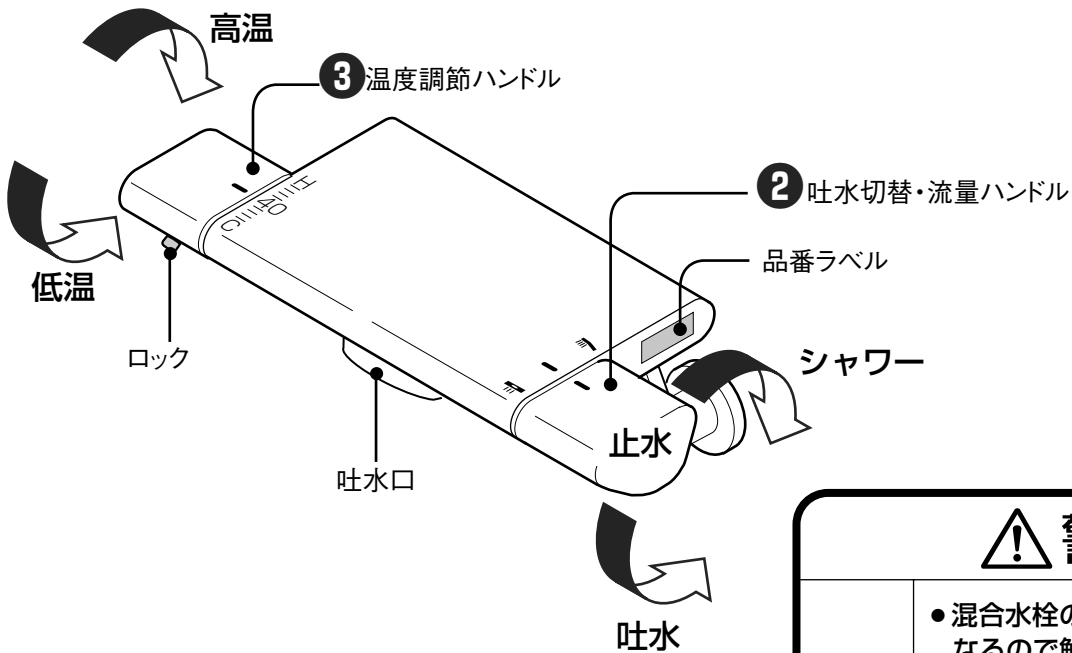

### ●高温のお湯を出すとき

- 1 温度調節ハンドルのロックを押しながら、  
ロック：誤って高温に回らないためのストッパーです。
- 2 矢印の方向に回す。

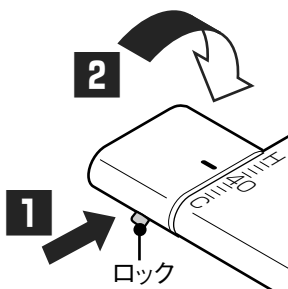

### ⚠ 警告

- 混合水栓のお湯側  は、熱くなるので触らない  
(やけどをするおそれがあります。)



接触禁止

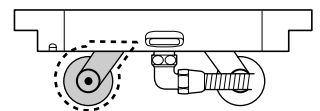

### ⚠ 注意

- サーモ式シャワー混合水栓の上面にものを置かない  
(落下した場合、けがをするおそれがあります。また、水栓に傷がついたり汚れの原因となります。)



禁止

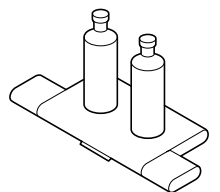



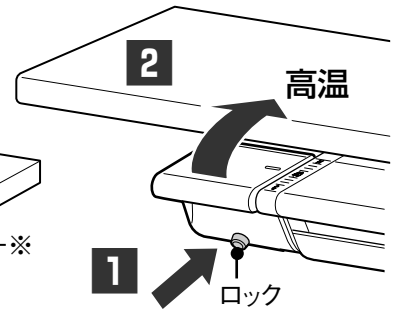
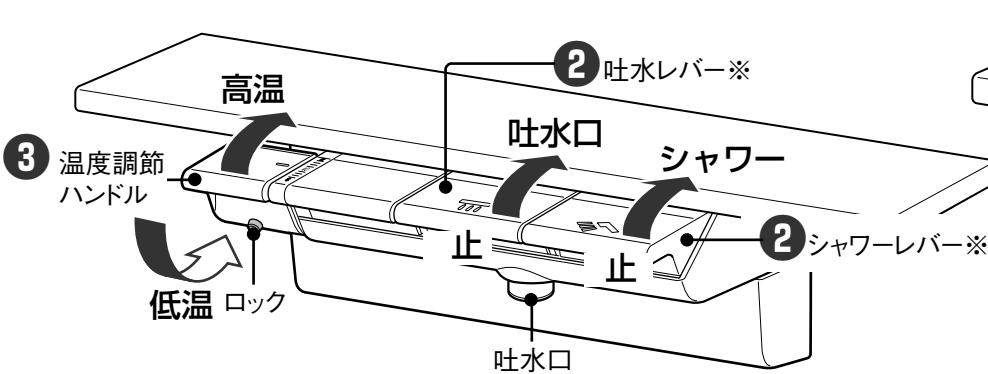
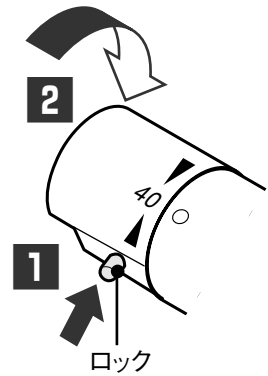
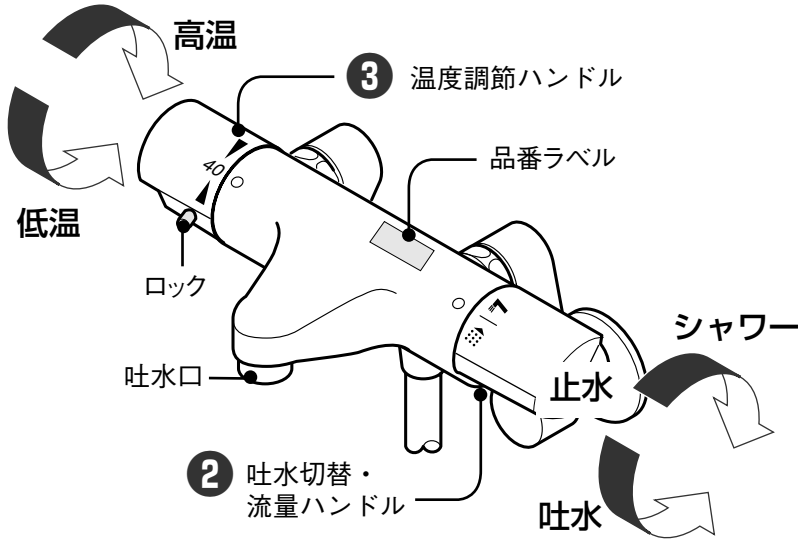
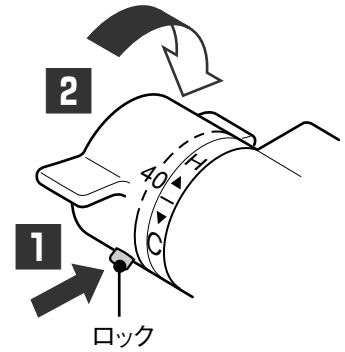
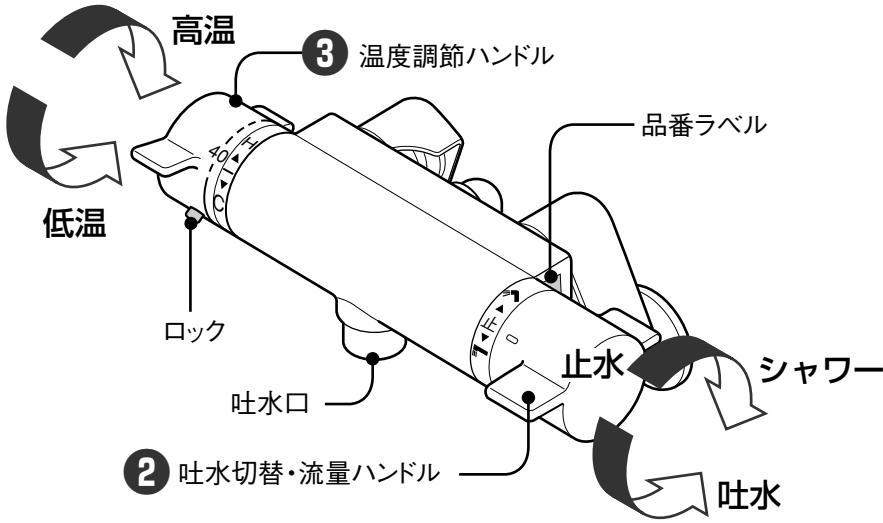

※操作角度により、流量を調整できます。

●高温のお湯を出すとき

- 1 温度調節ハンドルのロックを押しながら、  
ロック：誤って高温に回らないためのストッパーです。
- 2 矢印の方向に回す。

**警告**



接触禁止

- 混合水栓は、カバーを外したまま使用しない  
(やけどをするおそれがあります。)

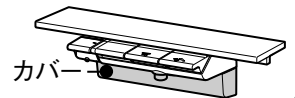

# お湯を使う・シャワーを使う

## ● 埋込み水栓

- 1 給湯機リモコン（他社商品）で温度を設定する。
- 2 吐水、または、シャワーを選んでお湯を出す。
- 3 温度を調節する。

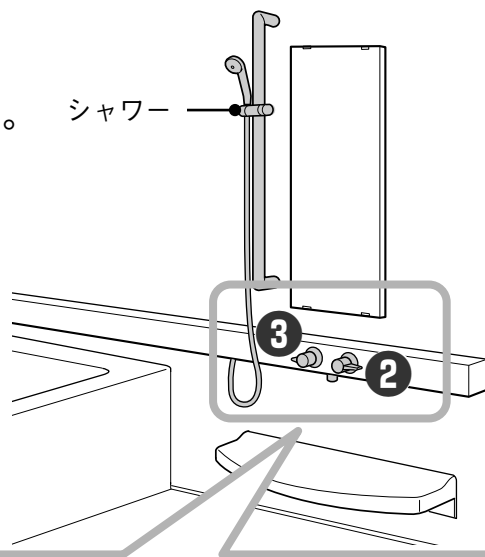

※詳しくは混合水栓の取扱説明書をお読みください。

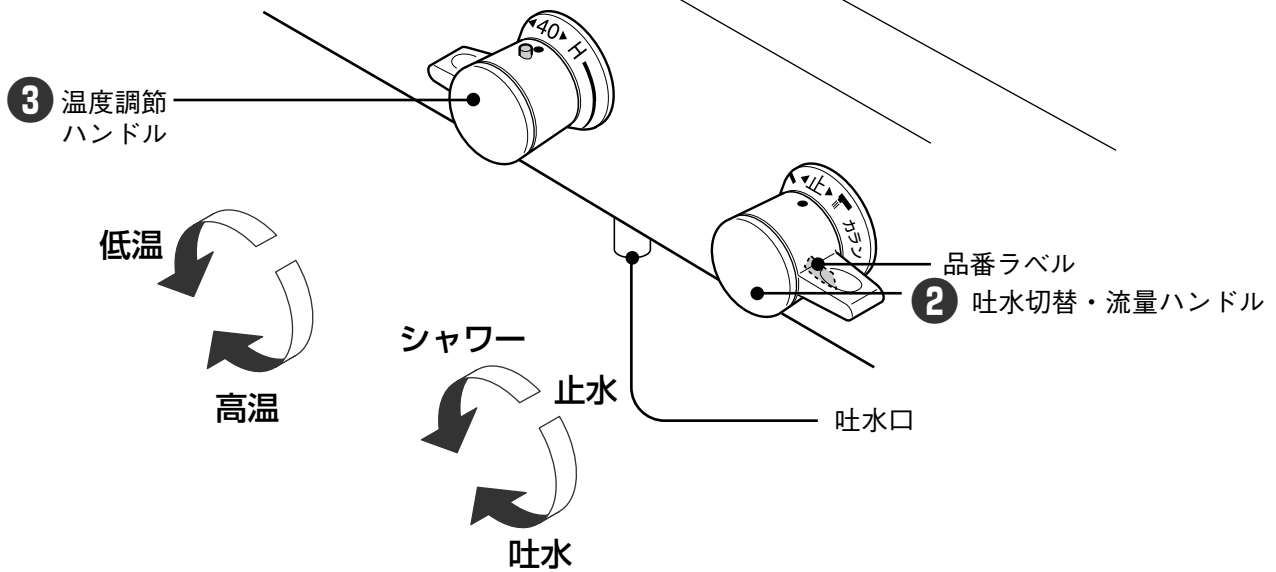

### ● 高温のお湯を出すとき

- 1 温度調節ハンドルのロックを押しながら、  
ロック：誤って高温に回らないためのストッパーです。
- 2 矢印の方向に回す。

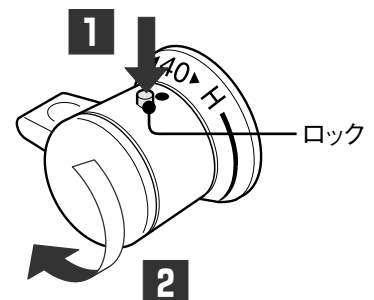

## スライド式シャワーフック(オプション)

### シャワーフックを上げ下げする

- 1 ハンドルを緩める。
- 2 シャワーフックを上げ下げする。
- 3 ハンドルを締める。

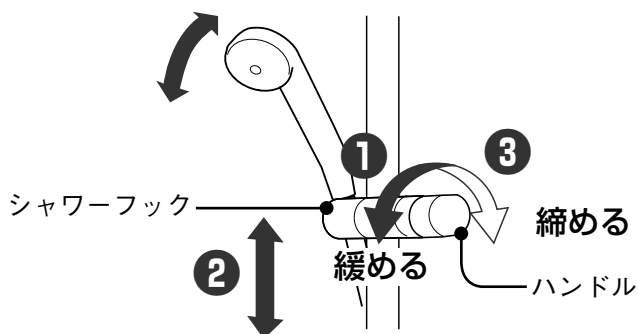

### シャワーフックの左右を変える

- 1 ハンドルを緩めて、取り外す。
- 2 シャワーフックの向きを変える。
- 3 ハンドルを締めて、取り付ける。

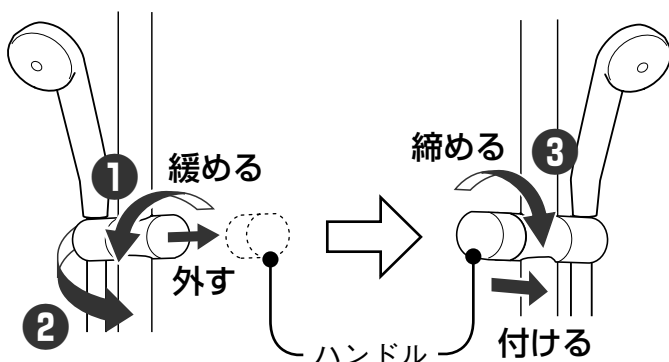

### 使用上のお願い

- ワンタッチシャワー・3wayシャワーの使用後は、必ず「出」の状態にしてから混合水栓の吐水切替・流量ハンドルで止水してください。(水圧によりホースを傷めるおそれがあります。)
- 混合水栓のハンドルはゆっくり回してください。(ゆっくり回さないと、ウォーターハンマー(衝撃音)が発生することがあります。)

## ワンタッチシャワー(オプション)

・みどりボタンを押すだけで、シャワーを止められます。

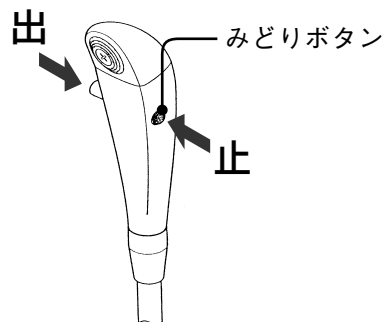

## 3wayシャワー(オプション)

・水流切り替えつまみまたはボタンを切り替えて、3種類のシャワーを楽しめます。また、シャワーヘッドにあるボタンを押すだけで、シャワーを止められます。(ワンストップ機能)

### メタル調

- ソフト：肌あたりがやさしいシャワー
- レギュラー：一般的なシャワー
- ムーブ：断続感のあるシャワー

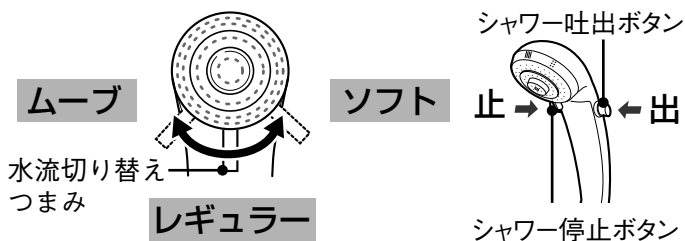

### ホワイトハンドル

- ソフト：肌あたりがやさしいシャワー
- レギュラー：一般的なシャワー
- ムーブ：断続感のあるシャワー

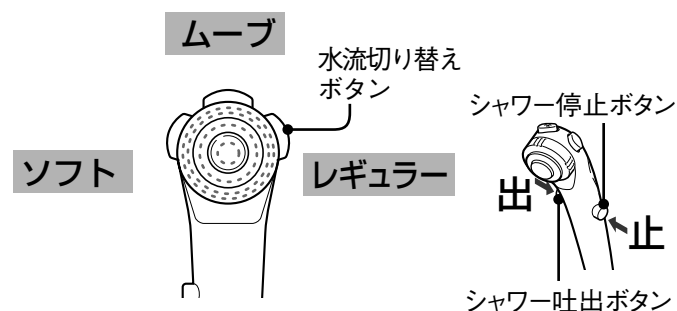

## ⚠ 注意



禁止

- ドアに勢いよく水をかけない  
(浴室外に水漏れする原因となります。)

【フラップありタイプのドアの場合】

- ドアが閉まっている状態でフラップを踏んだり、マットなどをかぶせたりしない  
(フラップが下がると、浴室外に水漏れする原因となります。)



必ず守る

【開き戸・2枚折りドアの場合】

- ドアは、緊急救出用のつめが上がった状態で使用する  
(確実に上がった状態にしていないと、障子が脱落し破損やけがのおそれがあります。)

【フラップありタイプのドアの場合】

- フラップの下に異物が入ったときは取り除く  
(異物を取り除かないと、フラップが完全に下がらず、浴室外に水漏れする原因となります。)
- 凍結が予想される場合はドアを開け、フラップを下げた状態にする  
(フラップを下げておかないと、凍結によりフラップが下がらず、つまずいてけがをするおそれがあります。)

### 使用上のお願い

- ドアにもたれかからないでください。  
(変形し、枠のすき間などからの蒸気漏れの原因となります。)

## 開き戸 (フラップありタイプ)

・開き戸の鍵の使いかた、緊急時のドアの取り外しかたについては、『フラップなしタイプ』と同様になります。(22、23ページ参照)

- ・ドアが閉まるとフラップが上がり、水が浴室外へ出ることを防ぎます。
- ・フラップの下に異物が入ったときは、フラップを外して取り除いてください。(36ページ参照)

### 初めて使うとき

- 1 ドアを開ける。
- 2 スペーサーを取り除く。
- 3 ラベルをはがす。

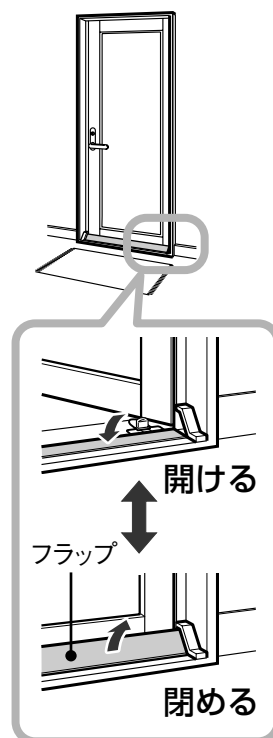
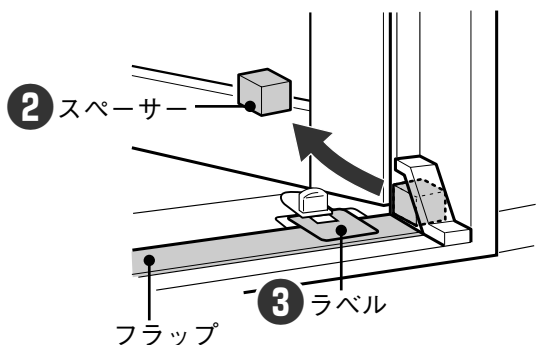

## ● 片引き戸・3枚引き戸 ●

### 準備

・ マイナスドライバー

### 鍵を開け閉めする

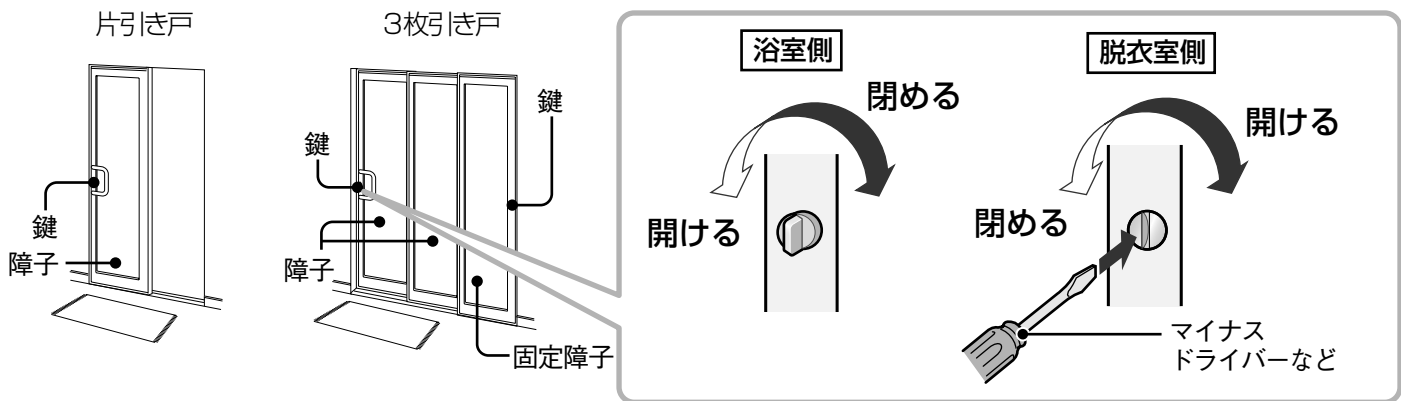

### ドアを取り外す（緊急時）

・ 浴室側から障子を開けられない場合、脱衣室側から障子を取り外してください。

- ① 両端の鍵を開ける。
- ② 障子を持ち上げる。  
 ・ 手前から順に障子を外します。  
 ・ 下部がレールから外れます。
- ③ 上部を枠から抜きながら、脱衣室側へ外す。

※取り外した後は、逆の手順で取り付け。  
 ・ 脱衣室側から取り付けてください。

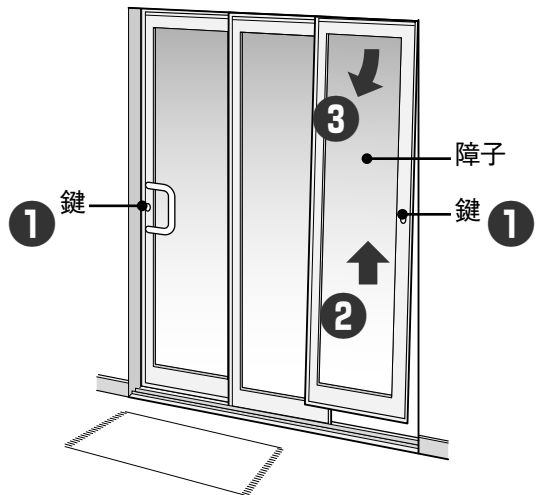

# ドア

## 開き戸（フラップあり/なしタイプ）・ライトインドア

### ●開き戸の場合

#### 準備

・マイナスドライバー

#### 鍵を開け閉めする

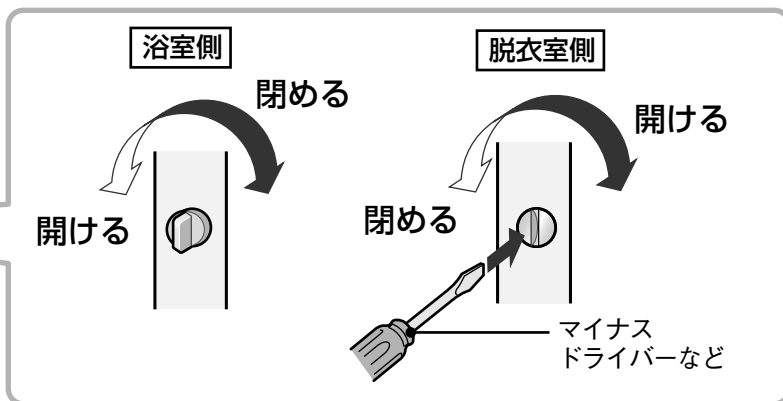
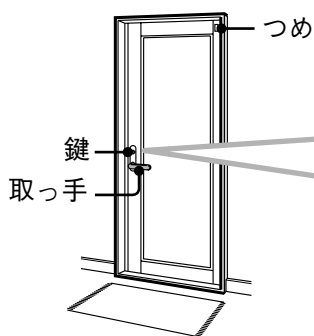

### ●ライトインドアの場合

#### チャイルドロックを開け閉めする

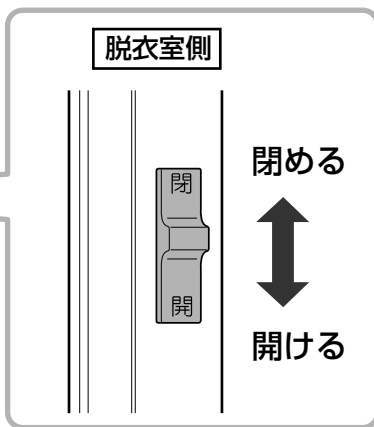
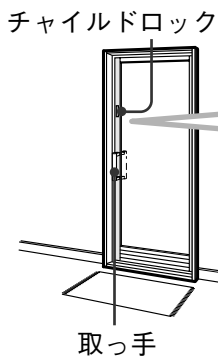

#### 準備

・マイナスドライバー

#### 開閉の重さを調整する

・ドアの開閉力調整が必要な場合、ローラーラッチの調整を行ってください。

#### ① ローラーラッチのねじをドライバーなどで回す。

- ・ねじを「入」側に回すとドアの開閉が軽くなり、「出」側に回すと重くなります。
- ・ローラーの上下が傾かないように調整してください。

#### ② ドアの開閉を行う。

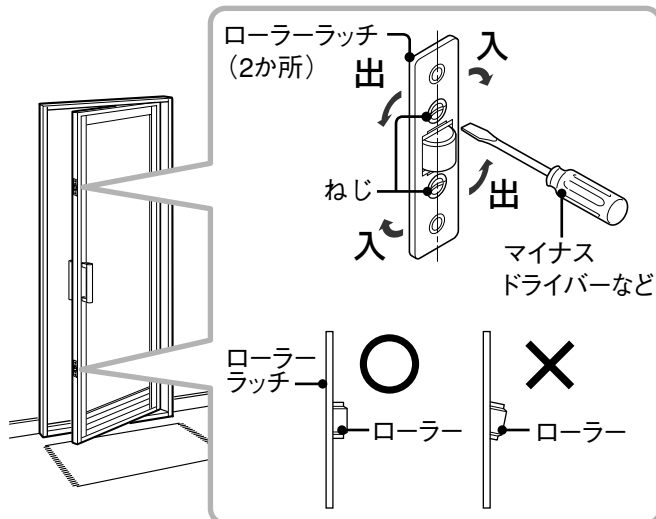

●開き戸・ライトインドア共通

ドアを取り外す（緊急時）

・浴室側からドアを開けられない場合、脱衣室側からドアを取り外してください。

- ① 鍵を開ける。
- ② つめを下げる。  
・取っ手を持って支えてください。
- ③ アームストッパーを持ち上げる。
- ④ 上部を軸より外す。
- ⑤ 下部を軸より持ち上げ、ドアを浴室側へ外す。

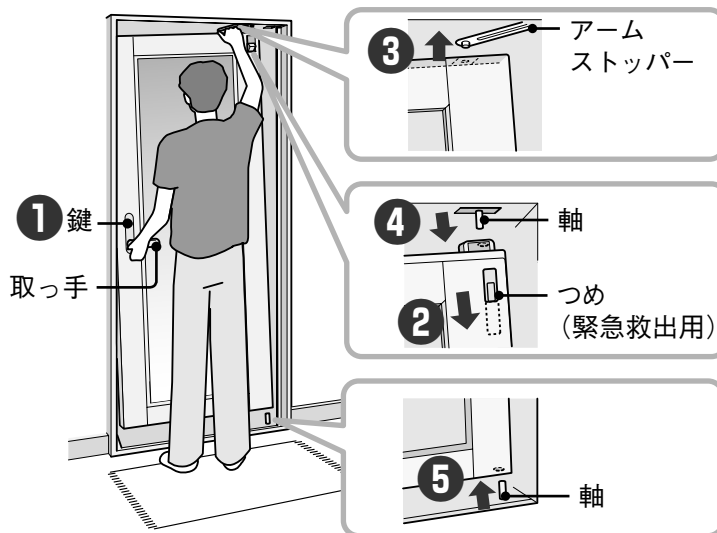

ドアを取り付ける

・脱衣室側から取り付けてください。

- ① 下部を軸に差し込む。  
・取っ手を持って支えてください。
- ② ピボットヒンジを押さえながら、上部を軸に差し込む。
- ③ アームストッパーの突起を上部にはめ込む。

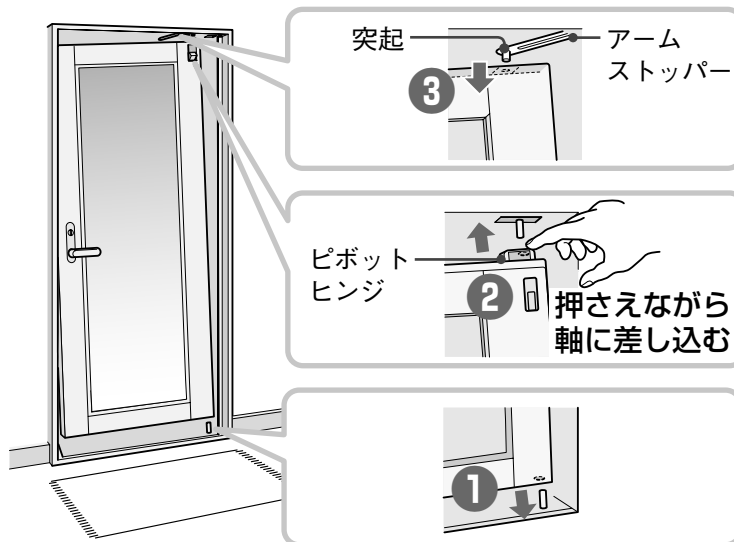

# ドア

## ワイドスクリーンドア

## テンパードア

### チャイルドロックを開け閉めする

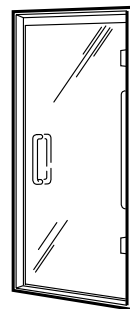
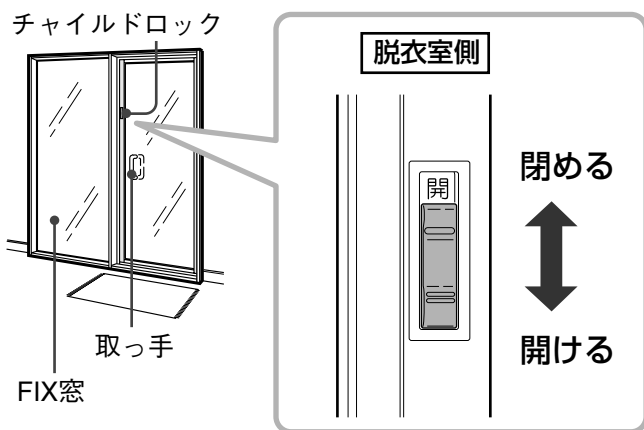

使いかた  
ドア

### 警告



分解禁止

- ドアを絶対に取り外さない  
(一般のドアに比べ重いため、ドアが倒れるなどしてけがをするおそれがあります。)  
※取り外す場合は専門業者にご依頼ください。

### 注意



禁止

- 一度に大量の湯水を流さない  
(テンパードアは、完全に水の流れを浴室内にせき止める構造ではありません。ドアからあふれた水が、浴室外に漏れる原因となります。)
- ドアを勢いよく開閉しない  
また、ガラスに物(鋭利な物など)をぶついたりしない  
(ガラスが破損して、けがをするおそれがあります。)



必ず守る

- 透明ガラスを使用しているので、ドアにぶつからないよう注意する  
また、小さなお子様がいらっしゃるご家庭では、ガラスの識別ができる目印をはるなどして、ぶつからないよう注意する  
(ぶつかると、ガラスが破損してけがをするおそれがあります。)
- ドアの開閉の際、手足を挟まないよう注意する  
(一般のドアに比べ重いため、けがをするおそれがあります。)



## 2枚折りドア

### 鍵を開け閉めする

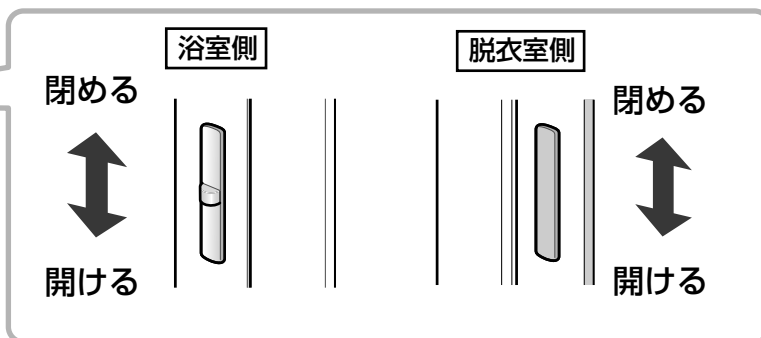
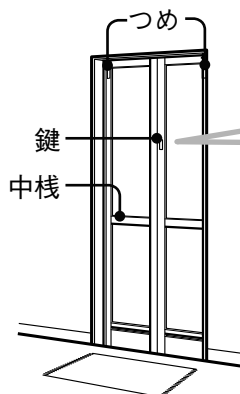

### 準備

・プラスドライバー

### 開閉の重さを調節する

- ① ねじを緩める。
- ② 上下に動かして調節する。
- ③ ねじを締める。

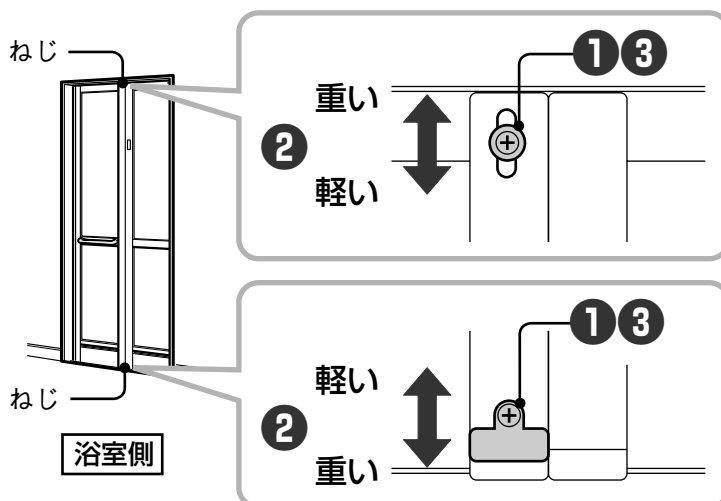

### ドアを取り外す (緊急時)

・浴室側からドアを開けられない場合、脱衣室側からドアを取り外してください。

- ① 鍵を開ける。
- ② つめを2か所下げ、浴室側へ外す。  
・中棧を持って支えてください。

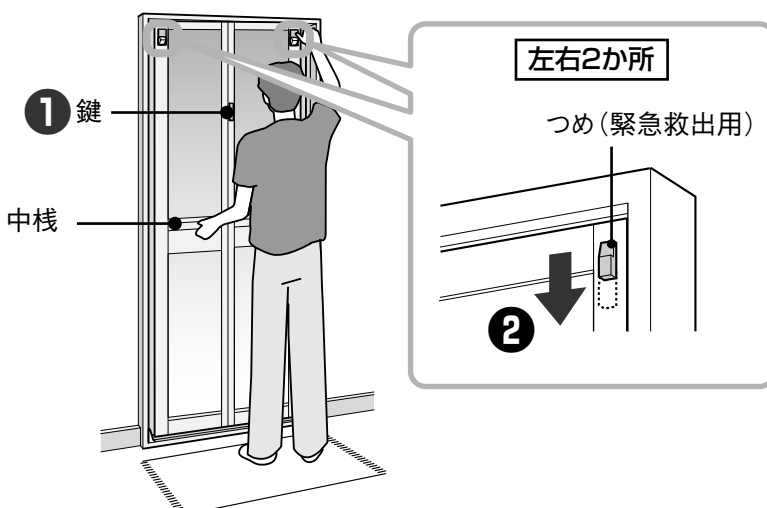

# ドア

## ドアを取り付ける

・脱衣室側から取り付けてください。

- 1 固定側下部の溝をレールに載せる。  
・溝の端を合わせてください。
- 2 可動側下部の溝をレールに載せる。
- 3 固定側上部の溝をレールにはめ込む。  
・▼マークが見える向きにし、溝の端を合わせてください。
- 4 可動側上部の溝をレールにはめ込む。  
・↔マークが見える向きにしてください。

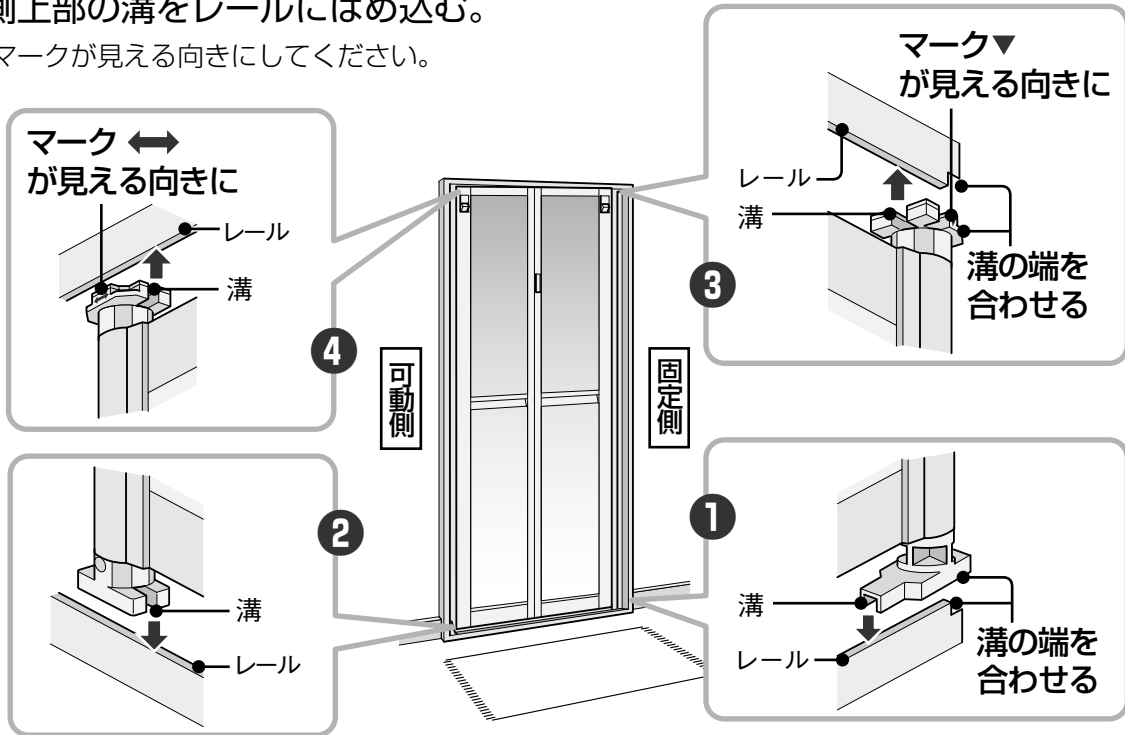

使  
い  
か  
た  
ド  
ア

# ミラー

## 使用上のお願い

- 入浴後は、飛び散ったシャンプー・リンス・せっけんなどを洗い流してください。  
(洗い流さないと、水あかの付着やかび発生の原因となります。)

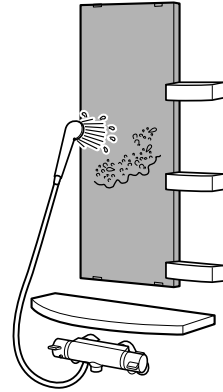

# 換気扇・換気乾燥機

・詳しくは、換気扇または換気乾燥機の取扱説明書をお読みください。

## ●かびを生えにくくするために以下のことをおすすめします。

- ・湯あかやせっけんかす、身体から落ちる皮脂汚れは時間がたつとこびりついて落ちにくくなり、やがてはかびの原因(栄養分)となります。

## 汚れたら、すぐ落とす。早め早めの手入れが大切。

風呂上がりに壁や床にシャワーをかけ、汚れを洗い流すのは防かびに効果的です。

## 浴室を早く乾かすことが大切。

かびを生えにくくするため、入浴後の換気運転をおすすめします。

更に、換気効果を高めるために以下のことをおすすめします。

- ・カウンターなどに大きな水残りがある場合は、タオルなどで水分を軽くふき取ってください。
- ・浴槽にお湯がある場合は、お湯を抜くか、風呂フタをしてください。
- ・翌朝までお湯を残しておく場合は、風呂フタをして、なるべく翌朝まで換気してください。

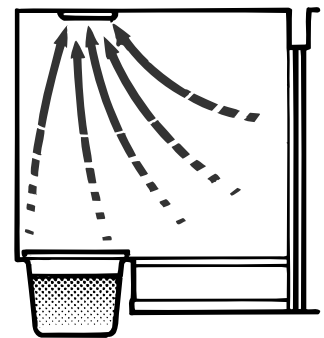

## お知らせ

- 入浴中は換気運転を「停止」することを、おすすめします。  
入浴中に換気する場合は、以下のことをご了承ください。  
※換気扇の表面に付いた水滴が落ちることがあります。  
※冬場はドアのガラリから冷たい空気が入り、肌寒く感じる場合があります。
- 24時間換気としてお使いの場合は、住宅内の空気環境を維持するため、暖房換気乾燥機を24時間連続換気でお使いください。  
(運転を停止すると換気機能が損なわれ適切な換気ができません。)

# 風呂フタ

## 警告



- 風呂フタに乗ったり、体重をかけたりしない  
(ふたが外れたりしておぼれたり、けが・やけどをするおそれがあります。)

※入浴していないときは、湿気をためないように、また保温のためにもこまめに風呂フタをすることをおすすめします。

風呂フタを立て掛けて、風呂フタフックで固定する。

・風呂フタ（オプション）の品番は61ページを参照ください。

### 組みフタ

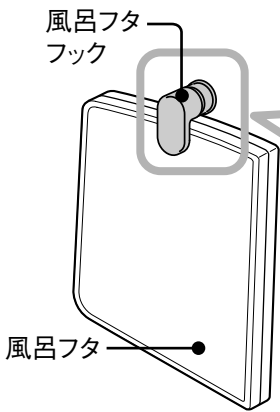

#### 風呂フタフック

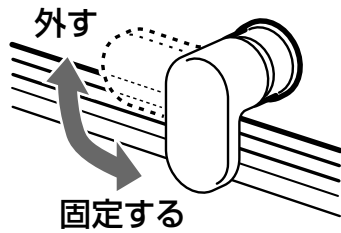

・風呂フタは図のように、立てかけてください。  
(オプションの組み合わせにより、風呂フタを浴槽に置けない場合があります。)

〈ストレート浴槽〉

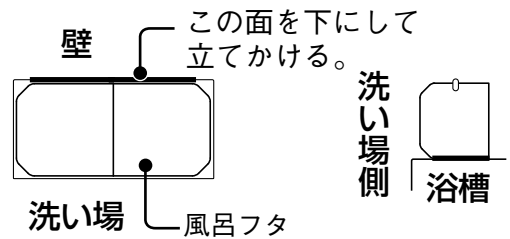

〈タマゴ浴槽〉

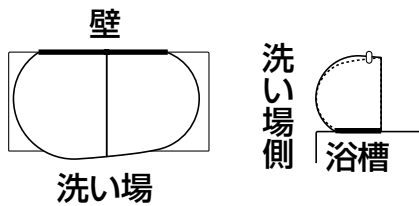

〈弓形浴槽〉

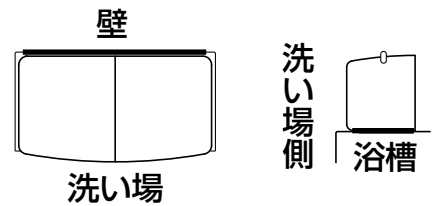

### 巻きフタ

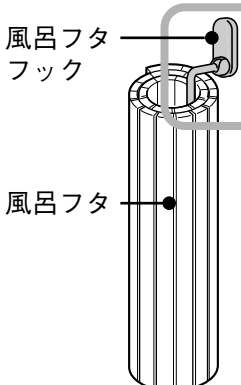

#### 風呂フタフック

外す場合

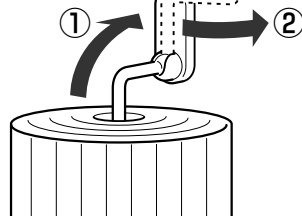

固定する場合



使いかた  
風呂フタ

# 収納関連材 (オプション)

・小物などを置くことができます。

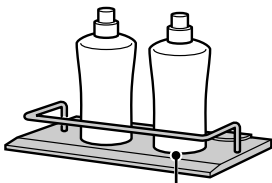

フロスト調トレイ

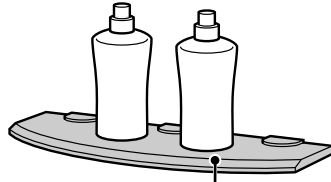

フロスト調テーブル



小物トレイ



ワイヤーシェルフ

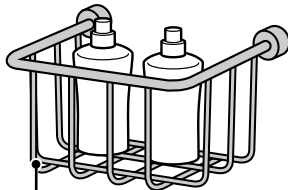

ワイヤーバスケット

## ⚠ 注意



禁止

● 収納関連材に刃物やガラス製のものを置かない

(落下した場合、けがをするおそれがあります。特に、フロスト調トレイ・フロスト調テーブルの場合は滑りやすくなっていますのでご注意ください。)

● 収納関連材に3kg以上の物を置かない

(収納関連材が破損して、けがをするおそれがあります。)



必ず守る

● 天然木テーブルはささくれに注意する

(天然木のため、とげが刺さってけがをするおそれがあります。)

・小物などを置いたり、タオルなどを掛けることができます。

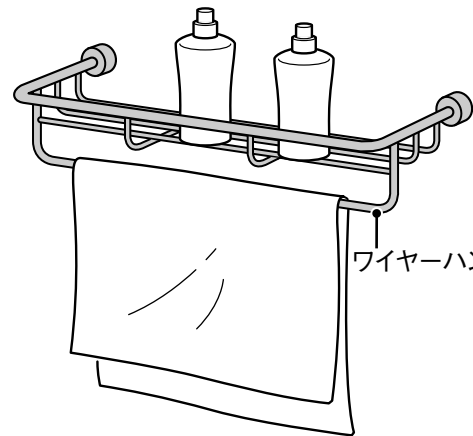

ワイヤーハンガー

## 天然木テーブル

・天然木はその性質上、他の浴室部材と同様に扱えない面がありますが、ご理解をお願いいたします。詳しくは「使用上のお願い」(8ページ)・「お手入れのしかた」(42ページ)をご参照ください。

・小物などを置くことができます。

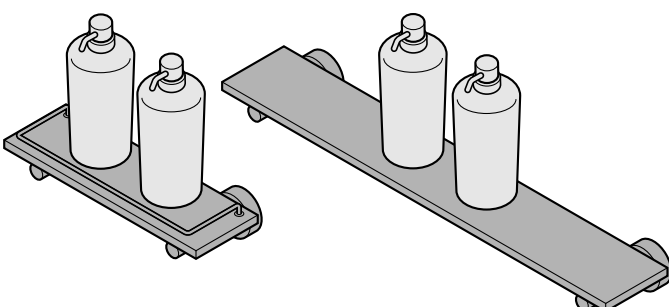

## 使用上のお願い

- 腐りにくく、かびが発生しにくいよう材料処理をしていますが、まったく発生しないことを保証するものではありません。
- 入浴剤・毛染め剤・シャンプー・リンス・液体石けんなどが付いたままで長時間放置しないでください。(変色する原因となります。)
- 直射日光により、反り・微細なひび割れ・変色などが発生する場合があります。
- 凍結により、反り・微細なひび割れ・変形などが発生する場合があります。

# 物干しバー（オプション）

・浴室で洗濯物を干すことができます。

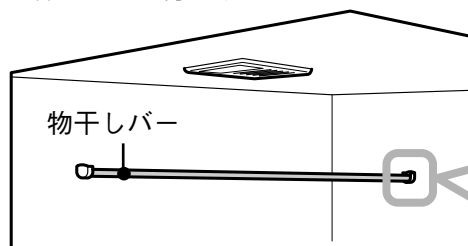

伸縮タイプ1本  
品番：GRXGVRY010  
GRXGVRY020



壁に取り付けてあります。  
2個セット品番：  
GRXGVRY000

## ⚠ 注意



禁止

- 物干しバーにぶらさがらない  
(物干しバーが落下してけがをするおそれがあります。)



必ず守る

- 物干しバーを受け具にしっかりはめ込む  
(しっかりはめ込まないと、物干しバーが落下してけがをするおそれがあります。)

使いかた

物干しバー（オプション）

# 天井・壁・床・カウンター

- ・汚れを放置するとかびの原因となります。
- ・詳しくは別冊『お手入れ読本』をお読みください。
- ・混合水栓・オプションのお手入れのしかたは、機器・部材に付属の各取扱説明書をお読みください。

## 準備

- ・やわらかいスポンジ
- ・浴室用洗剤（中性）

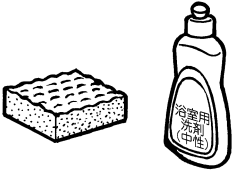

## 頻度の目安

- ・毎日

・以下の物は、変色・変形・傷などの原因となりますので、使わないでください。

- ・酸性表示の洗剤
- ・シンナー・ベンジン・灯油・アルコール類など
- ・漂白剤
- ・クレンザー・みがき粉
- ・薬品（殺虫剤など）
- ・ナイロンたわし・金属たわし・かめの子たわし・サンドペーパーなど
- ・メラミンフォーム・硬いスポンジ・研磨剤入りクリーナー

## 1 スポンジで汚れを落とす。

- ・目地（シーリング部）を引っかかないように注意してください。

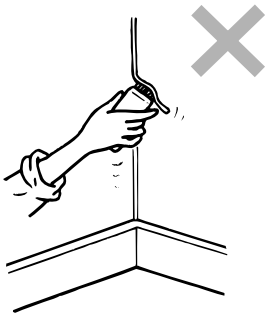

## 使用上のお願い

### ●床のお手入れについて

#### ●使い始め

床にワックス成分が残り、水滴が残りやすい状態になっている場合がありますので、浴室用中性洗剤で必ず清掃してください。

#### ●日頃のお手入れ

中性洗剤とやわらかいスポンジまたは毛先のやわらかいブラシで軽くこすってください。

※メラミンフォームや研磨剤入りクリーナーは使用しないでください。

（変色・変形・傷などの原因となります。）

#### ●床に水滴が残って乾きにくくなってきたとき

①床全面に浴室用洗剤（中性）をまんべんなく散布し、2～3分ほど放置する。

②やわらかいスポンジに十分水を含ませて軽く絞り、洗剤を広げるように床全面を軽くこする。

③シャワーで洗剤をよく洗い流す。

※お手入れの後には、浴室内を十分に換気してください。

### ●壁のお手入れについて

●目地（シーリング部）が切れていないことを定期的に確認してください。切れている場合は速やかに補修してください。

（水漏れやかびの原因となります。）

### ●天井のお手入れについて

●天井点検口ふたは、外さないでください。

（はめ込み不具合などにより、蒸気漏れの原因となります。）

## 2 洗剤を十分に洗い流す。

- ・5分以内に洗い流してください。

## 3 十分に換気する。

### ●浴室を早く乾燥させるために

- ・入浴後にタオルなどで、浴室の水分（カウンター部などの大きな水残り）を軽くふき取ってください。

### ●かびを防ぐために

- ・翌朝までお湯を残しておく場合は、湿気を防ぐために風呂フタをしてください。

## 注意



禁止

- 中性以外の入浴剤・イオウ分を含む入浴剤・液体入浴剤・温泉水は使わない  
また、毛染め剤やカラーリンスなどはすぐに洗い流す  
（表面の荒れ・変色の原因となります。）

# 浴槽

・浴槽の排水にやや時間がかかりますので、下記の手順で清掃してください。

## 準備

- ・やわらかい布やスポンジ
- ・浴室用洗剤（中性）  
※中性洗剤以外の洗剤やタワシは使わないでください。

## 頻度の目安

- ・毎日

## 排水のしくみ

- ・浴槽排水口は床排水口（排水トラップ）へ直結しています。
- ・浴槽を排水する時に排水トラップ本体上部が詰まった場合でも、洗い場床に水があふれることを防ぎます。

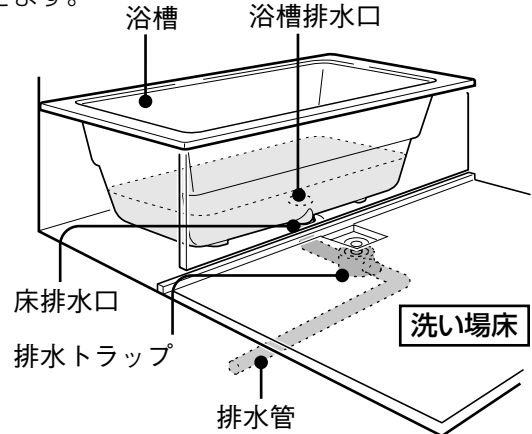

- 1 洗剤で汚れを落とす。
- 2 浴槽についた泡を十分にシャワーで洗い落とす。

- 3 浴槽にたまった水が、ほぼ流れ出てしまうまで待つ。
  - ・浴槽に水がたまっている時さらに水をかけると、排水にかなり時間がかかります。（浴槽に残った泡が大きくなるためです。）

- 4 残った泡全体にまんべんなく水がかかるように、シャワーで洗い落とす。

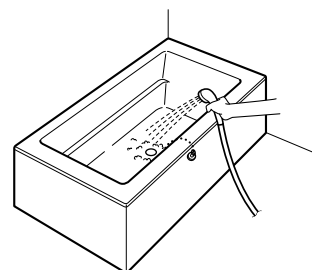
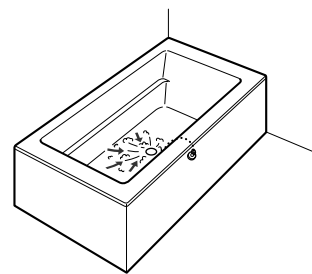
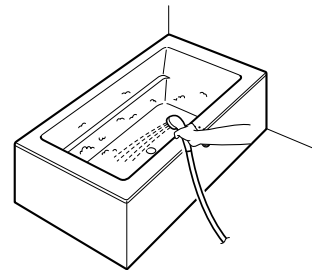



# 床排水口

・床排水口カバーの中を清掃してください。

## 準備

- ・やわらかい布やスポンジ
- ・浴室用洗剤（中性）  
※中性洗剤以外の洗剤やたわしは使わないでください。
- ・歯ブラシなど（ぬめりを取り除くために使います。）

## 頻度の目安

- ・ヘアキャッチ：毎日
- ・封水筒：1週間に1回

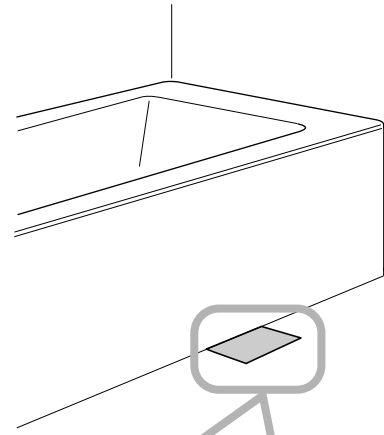

## 取り外しかた

### ① 床排水口カバーを取り外す。

- ・品番は60ページを参照してください。
- ・ふたの切欠部に指を掛けて外してください。

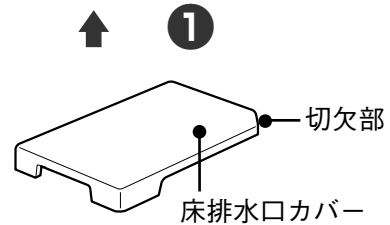

### ② ヘアキャッチを回して取り外す。

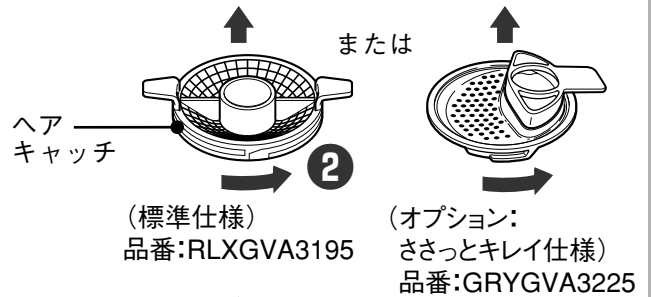

### ③ 封水筒のつめを回して取り外す。

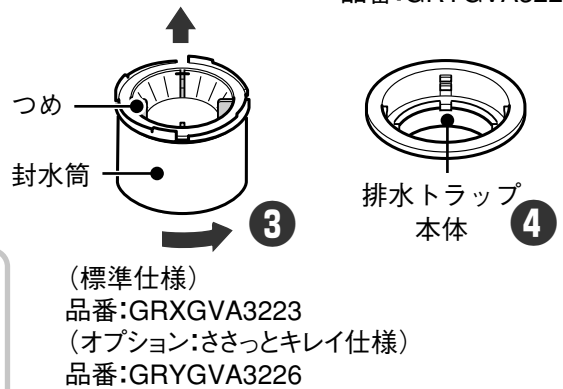

### ④ 外した部品・排水トラップ本体の汚れを落とす。

- ・ほこり・ごみなどを取り除いてください。

※清掃後は、逆の手順で取り付ける。

●ヘアキャッチ（オプション）の場合

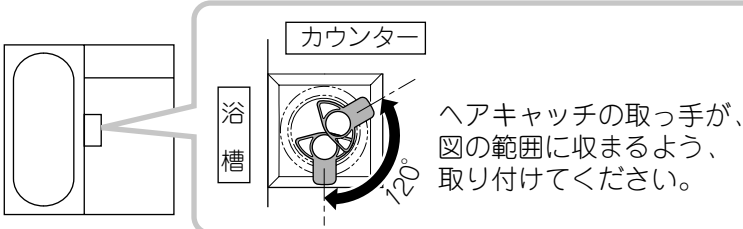

お手入れのしかた  
床排水口

## ⚠ 注意



- 排水トラップ本体は、絶対緩めない  
(洗い場との間に、すき間が生じ水漏れの原因となります。)

## 使用上のお願い

- ヘアキャッチ・封水筒のお手入れは、日常および定期的に行ってください。  
(目詰まりし、排水が遅くなったり、排水口からのあふれの原因となります。)

# ミラー

## 準備

- ・ やわらかい布やスポンジ

## 頻度の目安

- ・ 毎日

表面に付いたシャンプー・リンス・せっけんなどの汚れをふき取る。

- ・ 汚れたまま放置しないでください。  
汚れを放置すると見えにくくなります。

## ●毛染め剤・ヘアリキッド（油脂類）が付いたとき

① 中性洗剤をスポンジに含ませてミラーを洗う。

② 5分程度待って、ミラーおよびミラー周囲を水でよく洗い流す。

- ・ よく洗い流さないと、腐食・変色する原因となります。

## ●ミラーを交換するとき

裏表紙の『修理ご相談センター』にご依頼ください。

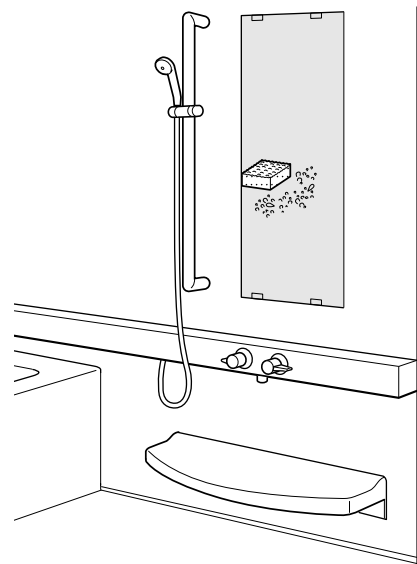

# ドア

- ・ ドア本体、ドア枠は壁など（31ページ参照）と同様に清掃してください。
- ・ レール・下枠カバー・下枠前カバー・フラップを取り外して清掃してください。
- ・ レールが黒ずむことがあります。塗装のはがれではありません。
  - ・ 清掃すると黒ずみが取れます。

## 準備

- ・ やわらかい布やスポンジ
- ・ 浴室用洗剤（中性） ※中性洗剤以外の洗剤やたわしは使わないでください。
- ・ 歯ブラシなど（ごみを取り除くために使います。）

## 頻度の目安

- ・ ドア・障子・ドア枠：毎日
- ・ レール・下枠カバー・下枠前カバー・フラップ・ガラリ：1か月に1回

## 開き戸（フラップありタイプ）

- 1 ドアを開ける。
- 2 駆動ユニットを押してフラップを起こす。
  - ・ 手で持ち上げることもできます。
- 3 フラップの汚れを落とす。
  - ・ 脱衣室に水が飛び散らないように、そっと洗い流してください。
- 4 下枠カバーを取り外す。
- 5 外した部品の汚れを落とす。
  - ・ 髪の毛・ごみなどを取り除いてください。
  - ・ 溝全体の汚れも落としてください。
  - ・ 洗剤は十分に洗い流してください。

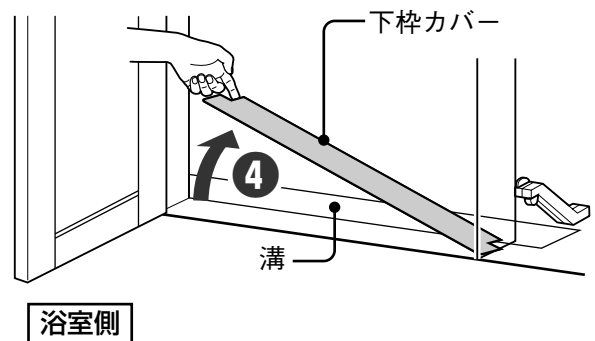
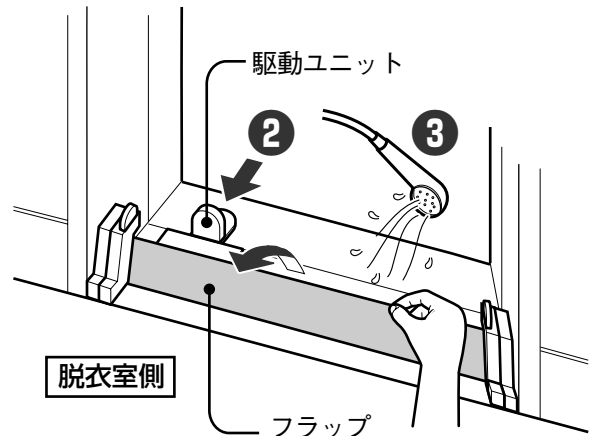

- ※清掃後は、逆の手順で取り付ける。  
・ 取り付け方向にご注意ください。

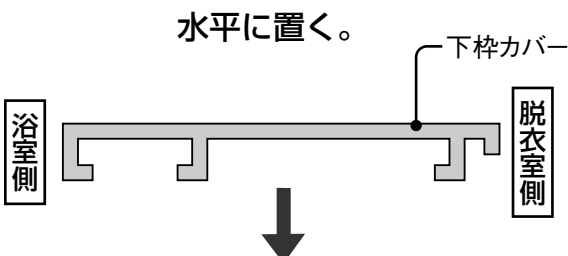

# ドア

## ●フラップを隅々まで清掃するとき

### 頻度の目安

・1年に1～2回程度

### 取り外しかた

- 1 ドアを開ける。
- 2 フラップ受けを内側に向ける。  
・2つに分かれます。
- 3 駆動ユニットを押し、フラップを引き抜く。
- 4 フラップの汚れを落とす。

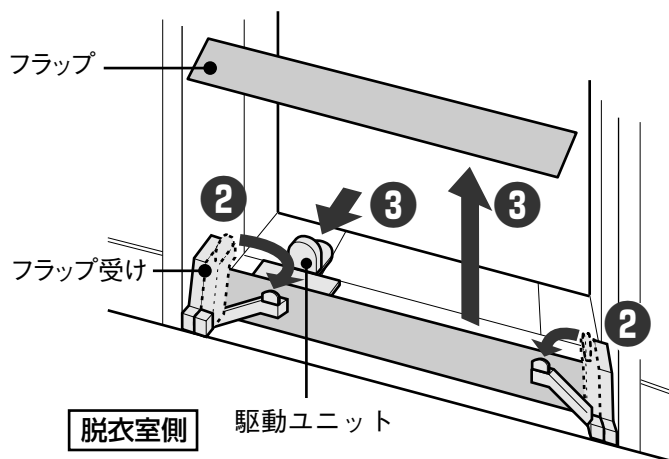

### 取り付けかた

- 1 フラップの端を軸にはめ込む。  
・ゴムパッキンの中央に、垂直に押し付けてください。
- 2 フラップを元どおり浴室内側へ倒す。

※清掃後は、逆の手順で取り付ける。

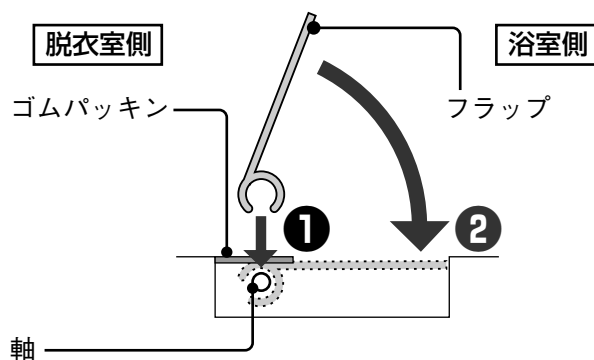

## ライトインドア

- 1 ドアを開ける。
- 2 汚れを落とす。  
・髪の毛・ごみなどを取り除いてください。  
・洗剤は十分に洗い流してください。

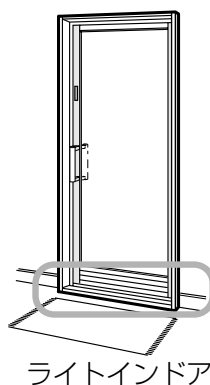

## 片引き戸

### 下枠前カバーの外しかた

- 障子を開ける。
- 下枠前カバーの手前の端（○印部分）を持ち上げて外す。
- 汚れを落とす。
  - ・髪の毛・ごみなどを取り除いてください。
  - ・洗剤は十分に洗い流してください。

※清掃後は、逆の手順で取り付ける。

- ・取り付け方向にご注意ください。
- ・下図のように、下枠前カバーを前傾させて、リブに引っ掛けるようにしながら、下枠前カバー全体を置いてください。

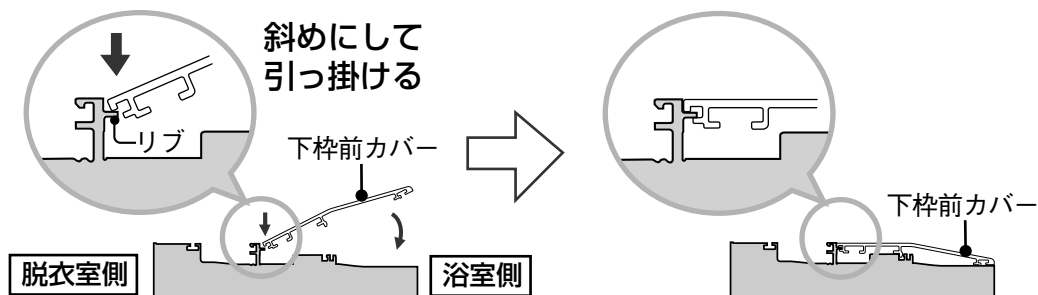
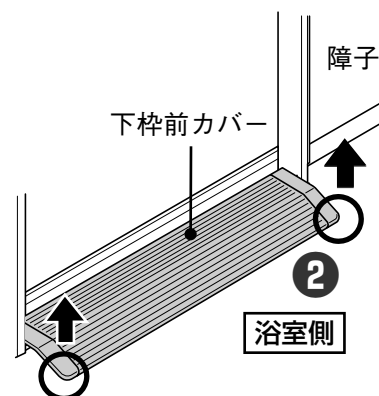

### レールの外しかた

- 障子を少し持ち上げ、下部を手前に引きながら脱衣室側へ外す。(21ページ参照)
- 下レールを持ち、斜め前に持ち上げて、取り外す。
- 汚れを落とす。
  - ・髪の毛・ごみなどを取り除いてください。
  - ・洗剤は十分に洗い流してください。

※清掃後は、逆の手順で取り付ける。

- ・取り付けの際は、下レールの向きにご注意ください。

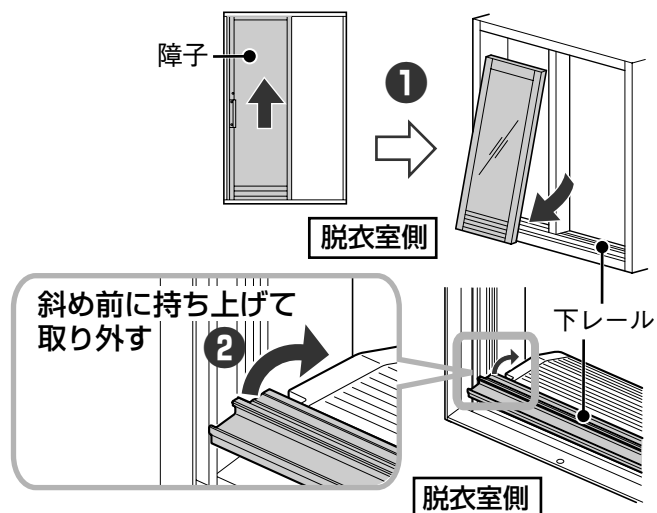

# ドア

## 3枚引き戸

- 障子を開く。
- レールの端 (○印部分) を持ち上げて外す。

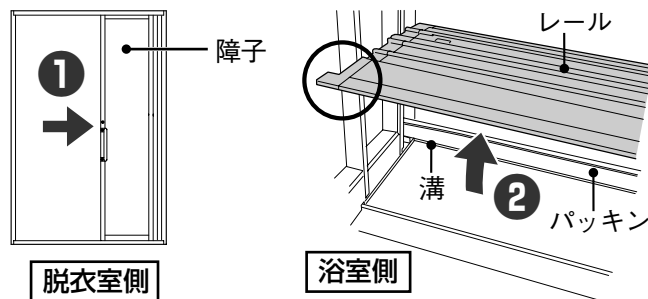

- 汚れを落とす。
  - ・髪の毛・ごみなどを取り除いてください。
  - ・洗剤は十分に洗い流してください。

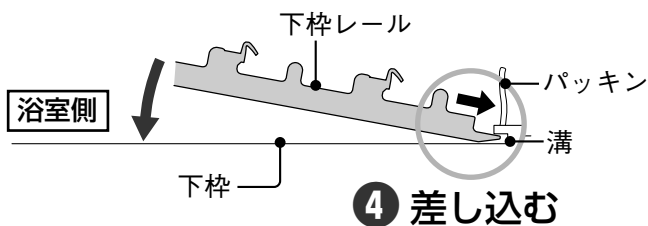

- レールを、逆の手順で取り付ける。
  - ・取り付けの方向にご注意ください。
  - ・右図のように、パッキンの下にある溝にレールの端部を差し込み、レール全体を置いてください。

- 固定障子側も同様に汚れを落とす。
  - ・固定障子は通常鍵がかかっているので開錠してください。

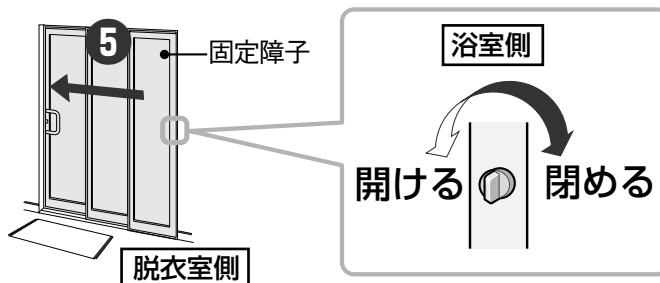

## 2枚折りドア・開き戸 (フラップなしタイプ)

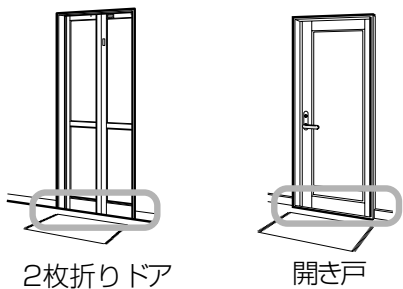

- ドアを開ける。
- 下枠前カバーの両端部に指を掛け、持ち上げて外す。

<取り外す場合>

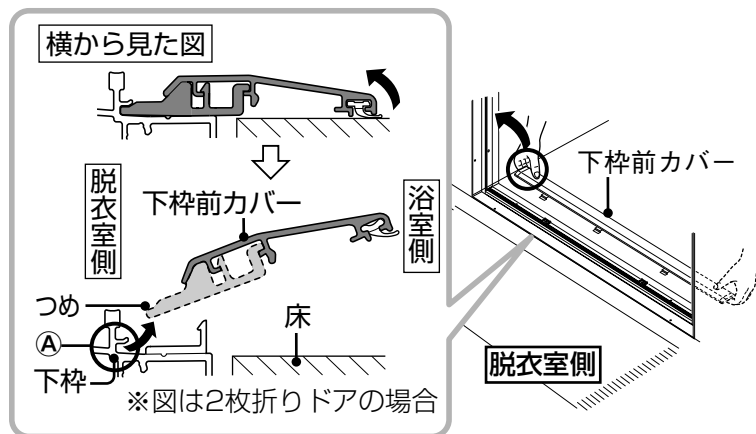

- 汚れを落とす。
  - ・髪の毛・ごみなどを取り除いてください。
  - ・洗剤は十分に洗い流してください。

<取り付ける場合>

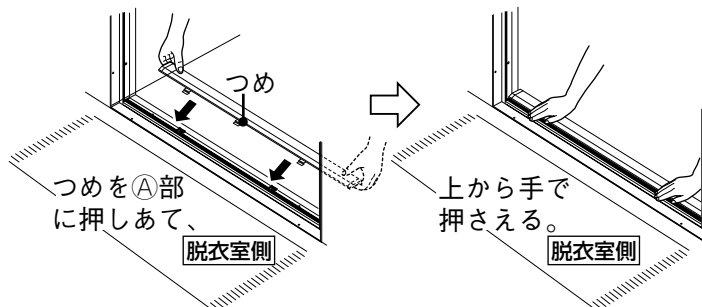

- ※清掃後は、下枠前カバーを取り付ける。
- ・つめを①部に押しあて、つめ付近を上から手で押さえてください。
  - ・「カチッ」と音がするまで押してください。

## ワイドスクリーンドア

### ガラリ部

#### ① ドアを開ける。

- ・ ドアを開けた状態で、清掃してください。

#### ② ガラリ（縦枠部）を開ける。

- ・ ガラリのガラス側を持って手前に起こしてください。

#### ③ ガラリ（縦枠部）の汚れを落とす。

- ・ ほこり・ごみなどを取り除いてください。
- ・ 洗剤は十分に洗い流してください。
- ・ 勢いよく水をかけないでください。  
(特につり元側のガラリ。)

#### ④ ガラリ（縦枠部）を閉める。

※清掃後は、逆の手順で元に戻す。

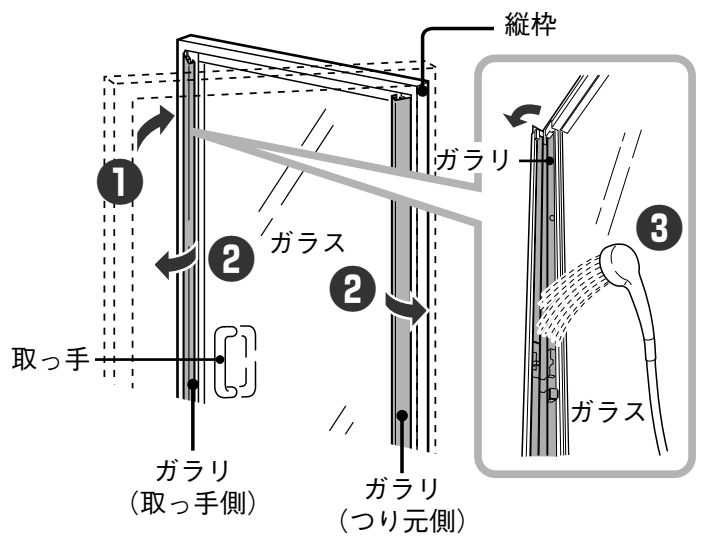
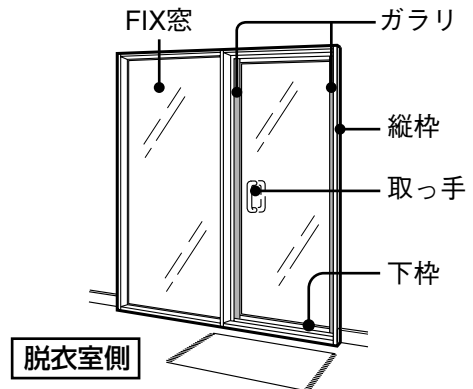

### 下枠部

#### ① ドアを開ける。

#### ② 下枠前カバーの両端部に指を掛け、持ち上げて外す。

#### ③ 汚れを落とす。

- ・ 髪の毛・ごみなどを取り除いてください。
- ・ 洗剤は十分に洗い流してください。

※清掃後は、下枠前カバーを取り付ける。

- ・ つめをA部に押しあて、つめ付近を上から手で押さえてください。
- ・ 「カチッ」と音がするまで押してください。

<取り外す場合>

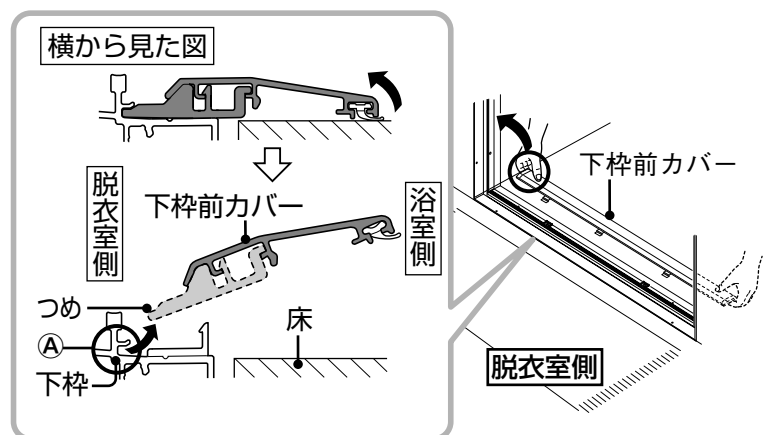

<取り付ける場合>

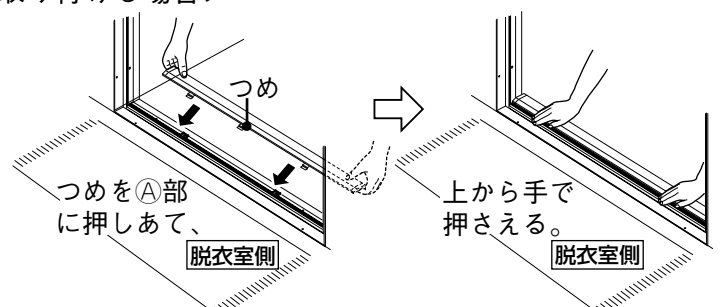

# ドア

## ● テンパードア、強化ガラス仕様のドア、FIX窓 ●

- ・ガラスには割れても飛散しにくいようにフィルムがはってあります。フィルム表面に汚れを付着させたままにするとフィルムの劣化が早くなります。また、汚れによって反射率などの性能が低下します。フィルムの性能を維持するため、入浴後に清掃を行ってください。

### ① ゴムスキージやぬらしたやわらかい布で軽く水洗いする。

- ・汚れがひどい場合は、中性洗剤を使用してください。

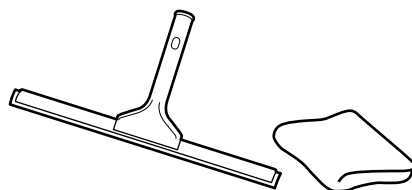

### 使用上のお願い

#### ● フィルムに傷を付けないために、下記のことをお守りください。

- ・乾ぶきはしない。
- ・フィルムの表面は一方方向にふく。(往復させてふかないでください。)
- ・アンモニア系、塩素系、有機系洗剤は使用しない。
- ・砂ほこり、金属粉、鋭利なほこりなどが付着している場合には、無理にこすらない。(事前に水や水を十分に含んだ布などで洗い流しておくことをおすすめします。)
- ・窓ガラス清掃用のゴムスキージを使用する際には、スキージ本体の金属部分(特にエッジ部分やボルト)をフィルムに接触させない。
- ・ブラシや研磨剤、研磨剤の入ったスポンジや砂ほこりで汚れた布、コンパウンドなどは使用しない。

#### ● ドア、FIX窓の交換について

- ・開き戸『強化ガラス』仕様の場合：面材(強化ガラス)のみ交換  
※浴室内のドア上部のラベルにある品番をご連絡ください。
- ・ワイドスクリーンドアの場合：ドア本体の交換となります。(面材のみの交換はできません。)
- ・FIX窓の場合：面材(強化ガラス)のみ交換
- ・テンパードアの場合：面材(強化ガラス)のみ交換  
※裏表紙の『修理ご相談センター』にご依頼ください。



# 収納関連材（オプション）

・取り外して清掃できます。

## 準備

- ・やわらかい布やスポンジ
- ・浴室用洗剤（中性） ※中性洗剤以外の洗剤やたわしは使わないでください。

## 頻度の目安

- ・1か月に1回

## 小物トレイ

### 取り外しかた

小物トレイを持ち上げて取り外し、汚れを落とす。

- ・洗剤は十分に洗い流してください。

### 取り付けかた

小物トレイを壁に押し当て、金具に差し込む。

## 使用上のお願い

- 浴室用洗剤（中性）・入浴剤・毛染め剤・シャンプー・リンス・液体石けんなどが付いたままで長時間放置しないでください。（変色する原因となります。）

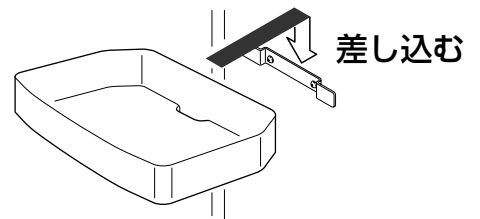
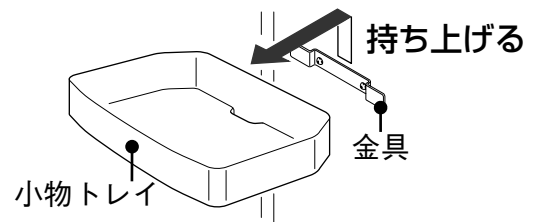

## フロスト調トレイ・テーブル

- ・トレイとガードバーを取り外すことができます。

### 取り外しかた

※フロスト調テーブルも同様に行ってください。

- 1 トレイを持ち上げる。
- 2 トップカバーを取り外す。
  - ・フロスト調トレイ : 2か所
  - ・フロスト調テーブル : 3か所
- 3 ブラケットカバーを取り外す。
  - ・フロスト調トレイ : 2か所
  - ・フロスト調テーブル : 3か所
- 4 ガードバーを引き抜く。
  - ・フロスト調トレイのみ

- 5 外した部品の汚れを落とす。
  - ・洗剤は十分に洗い流してください。

※清掃後は、逆の手順で取り付ける。

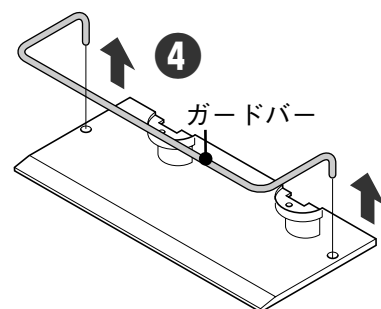
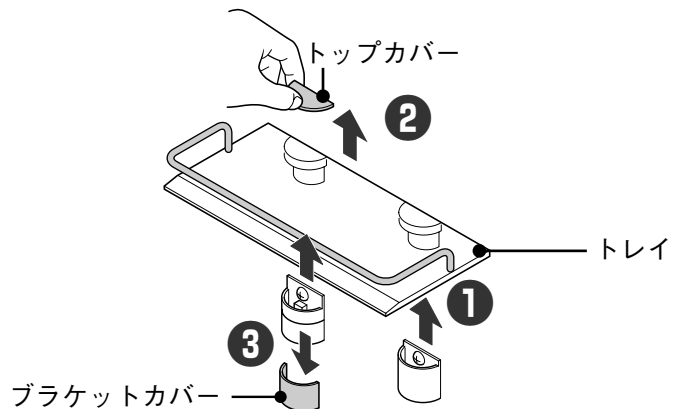
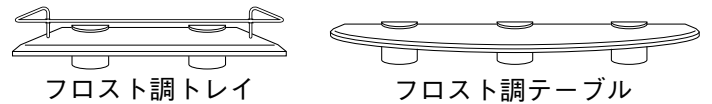

# 収納関連材（オプション）

## ワイヤーシェルフ・ワイヤーバスケット・ワイヤーハンガー

- ・取り外しはできません。
- ・壁などと同様に清掃してください。  
(31ページ参照)

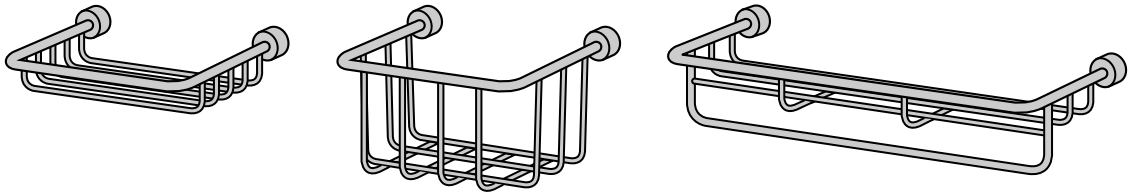

## 天然木テーブル

- ・取り外しはできません。
- ・壁などと同様に清掃してください。  
(31ページ参照)

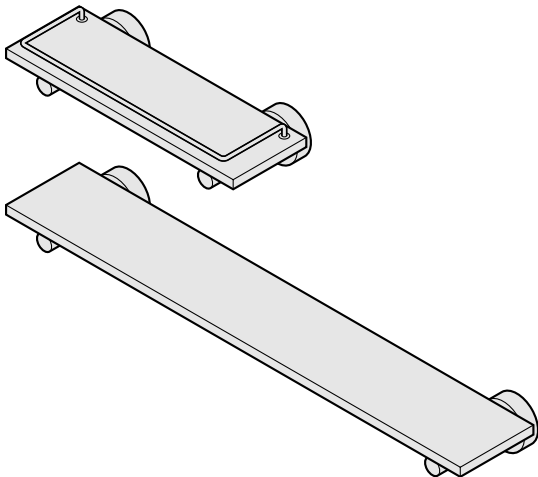

### ⚠ 注意



必ず守る

- 天然木テーブルはささくれに注意する  
(天然木のため、とげが刺さってけがをするおそれがあります。)

### 使用上のお願い

- 浴室用洗剤(中性)・入浴剤・毛染め剤・シャンプー・リンス・液体石けんなどが付いたままで長時間放置しないでください。  
(変色する原因となります。)

# 風呂フタ

## 準備

- ・ やわらかい布やスポンジ
- ・ 浴室用洗剤（中性）  
※中性洗剤以外の洗剤やたわしは使わないでください。

## 頻度の目安

- ・ 1週間に1回

- 1 風呂フタの汚れを落とす。
- 2 洗剤を十分に洗い流す。

## 使用上のお願い

- 風呂フタは、必ずシャワーで洗ってください。  
(浴槽でつけ置き・つけ洗いをすると、風呂フタ表面から水が入り込み、抜けなくなります。)

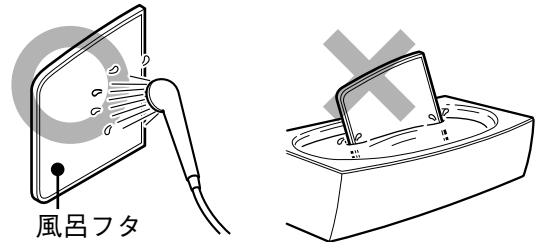

(図は組みフタの場合です。巻きフタも同様に取り扱いしてください。)

# ゴム栓

## 準備

- ・ やわらかい布やスポンジ
- ・ 浴室用洗剤（中性）  
※中性洗剤以外の洗剤やたわしは使わないでください。

## 頻度の目安

- ・ 1か月に1回

- ・ ごみなどが付着すると、排水栓が閉まりにくくなりお湯が抜けることがあります。

- 1 排水栓内側の汚れを落とす。  
・ 髪の毛・ぬめりなどを取り除いてください。
- 2 洗剤を十分に洗い流す。

- ボールチェーンが切れたとき  
ボールチェーンを交換する。  
(44ページ参照)

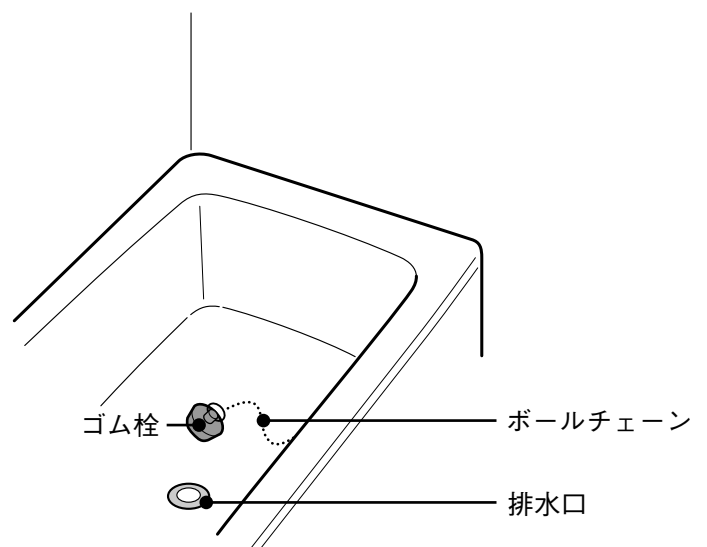

# ボールチェーンの交換

・ボールチェーンはホームセンターなどでもお買い求めいただけます。

## 準備

- ・ボールチェーン：ボール径5mm（両端リング付き）
- ・マイナスドライバー

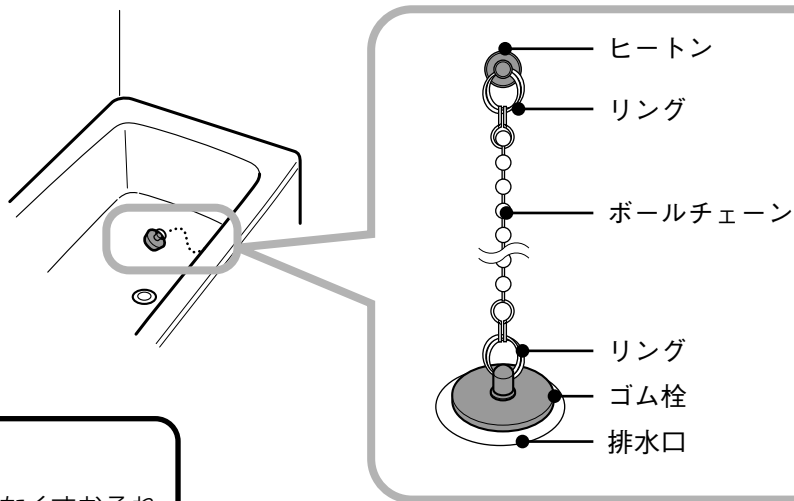

## 使用上のお願い

- ・ゴム栓側から交換してください。  
(ヒートン側を先に交換すると、部品をなくすおそれがあります。)

## ゴム栓側の取り外しかた

- 1 古いボールチェーンのリングを開く。  
・マイナスドライバーですき間を開けてください。
- 2 リングからゴム栓を取り外す。  
・リングをずらして行ってください。
- 3 ゴム栓に新しいボールチェーンを取り付ける。
- 4 ゴム栓を排水口にはめる。  
・外した部品が排水口から落ちることを防ぎます。

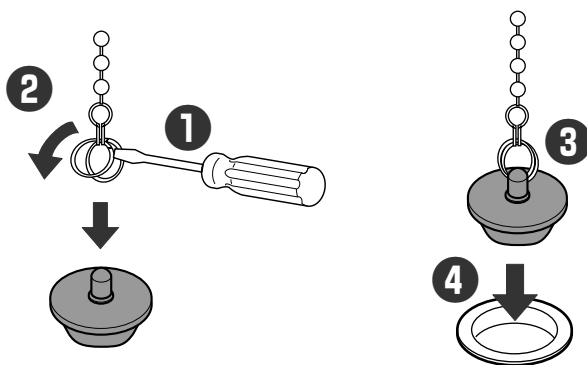

## ヒートン側の取り外しかた

- 1 古いボールチェーンのリングを開く。  
・マイナスドライバーですき間を開けてください。
- 2 ヒートンからリングを取り外す。  
・リングをずらして行ってください。
- 3 ヒートンに新しいボールチェーンを取り付ける。

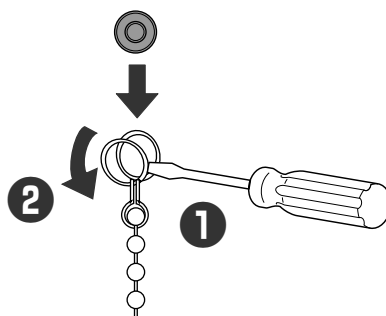

お手入れのしかた

ボールチェーンの交換

# ポップアップ排水栓

## 準備

- ・ やわらかい布やスポンジ
- ・ 浴室用洗剤（中性）  
※中性洗剤以外の洗剤やたわしは使わないでください。
- ・ 吸盤など

## 頻度の目安

- ・ 1か月に1回

## 排水栓

- ・ ごみなどが付着すると、排水栓が閉まりにくくなりお湯が抜けることがあります。

- 1 排水栓ボタンを押して排水栓を開く。
- 2 排水栓ふたを引っ張って取り外す。
- 3 排水栓ふた裏面をシャワーなどで洗い流す。

- 4 排水栓内側の汚れを落とす。  
・ 髪の毛・ぬめりなどを取り除いてください。

- 5 洗剤を十分に洗い流す。

- 6 排水栓ふたを取り付ける。  
・ 「パチン」と音がするまで押してください。

### ●排水栓ふたのパッキンが切れたとき

排水栓ふたを交換する。

- ・ 『ハイ・パーツショップ』でご購入いただくか、お買い上げの販売店などに交換を依頼してください。（60ページ・裏表紙参照）

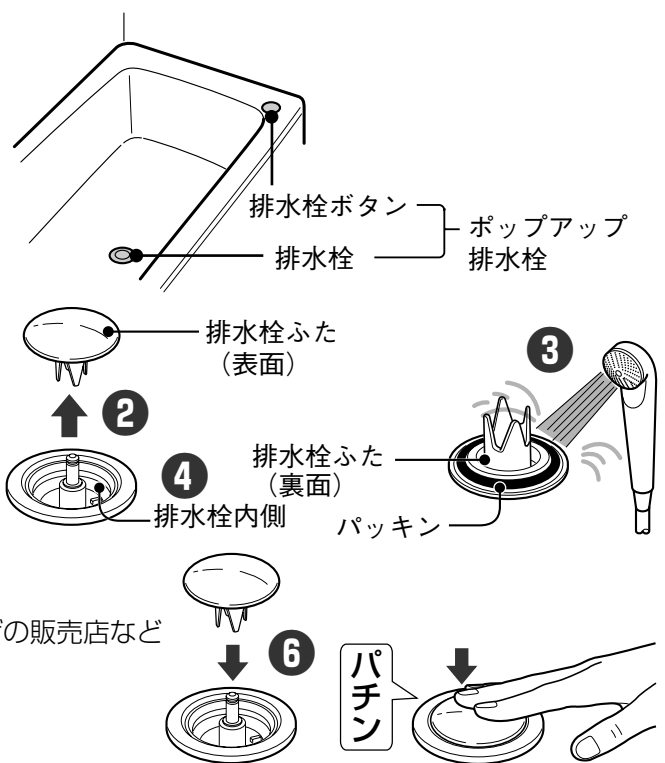

お手入れのしかた  
ポップアップ排水栓

## 排水栓ボタン

- ・ 汚れが付着すると、ボタンがスムーズに動かなくなります。

- 1 ボタンを吸盤などで取り外す。  
・ 吸盤などで、引っ張り上げてください。

- 2 ボタンの汚れを落とす。  
・ ぬめりなどを取り除いてください。

- 3 排水栓ボタン内側と金具を洗い流す。  
・ シャワーを当てながら、中央の金具を押して上下させてください。  
・ スムーズに動くようになるまで続けてください。

- 4 洗剤を十分に洗い流す。

- 5 ボタンをはめ込む。  
・ 「カチッ」と音がします。

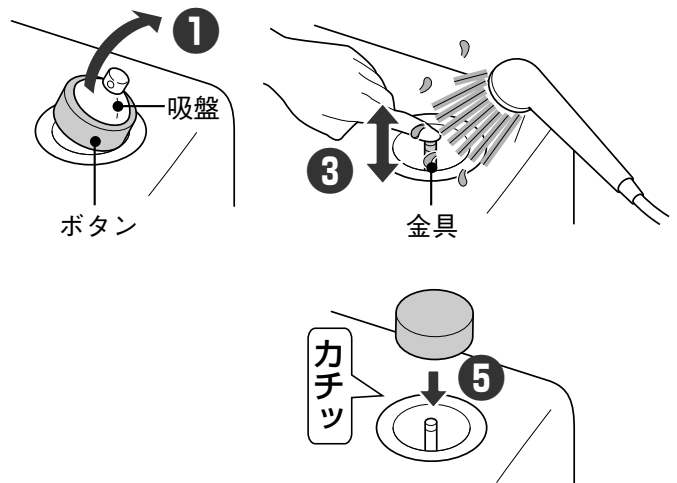

# 浴槽下

・エプロンを取り外して、浴槽下の清掃をしてください。

## 準備

- ・やわらかい布やスポンジ
- ・浴室用洗剤（中性）  
※中性洗剤以外の洗剤やたわしは使わないでください。

## 頻度の目安

・3～6か月に1回

## ●酸素美泡湯タイプの場合

・エプロンにエアチューブが接続されています。（タマゴ浴槽の場合は、混合水栓側の小エプロンに接続されています。）

お手入れなどでエプロンを外す際は、エアチューブを抜かないようご注意ください。

エアチューブが抜けた場合は、奥まで差し込み直し、チューブクランプで確実に固定してください。

（エアチューブが抜けた状態では、酸素美泡湯が正常に動作しなくなります。）

## 使用上のお願い

- ・浴槽内のお湯または水を抜いてください。  
（水の重さで、エプロンが取り付けにくい場合があります。）
- ・エプロンの重さは3～5kgです。取り扱いにはご注意ください。

## 警告



禁止

- 酸素美泡湯やジェットバス付き浴槽の場合、運転中や運転停止直後に、エプロンは外さない  
（ポンプが熱くなっており、触れるとやけどをするおそれがあります。）

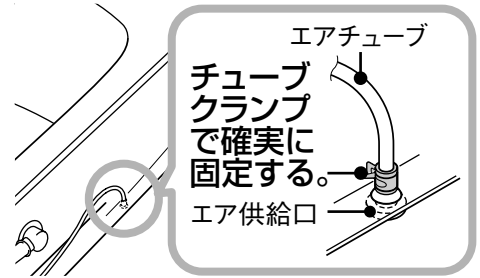

## ストレート浴槽・弓形浴槽

### 取り外しかた

#### ① エプロンの下部の手かかりを手前に引っ張る。

- ・ストライカーがエプロン支持具から外れます。
- ・弓形浴槽の場合、手かかりとエプロンの中央部を持ってください。

#### ●ストレート浴槽

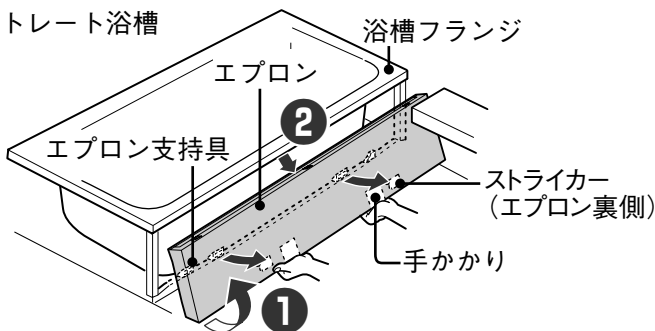

#### ●弓形浴槽

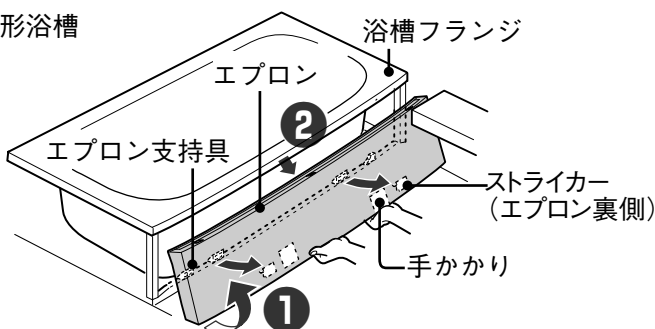

#### ② 浴槽フランジから取り外す。

- ・ポップアップ排水栓をご採用の場合は、リリースを浴槽にはり付けた状態にしておいてください。

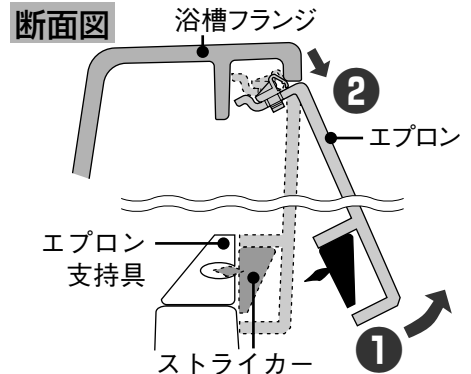

#### 浴槽断面図

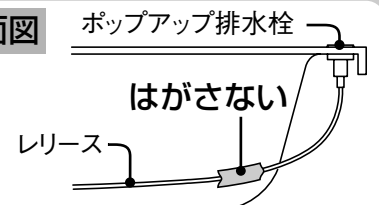

**3** 浴槽長辺に対してエプロンを斜めにスイングして、カウンターとのすき間から引き出す。

- ・引き出す際、エプロンをカウンターや壁にこすって傷付けないようご注意ください。

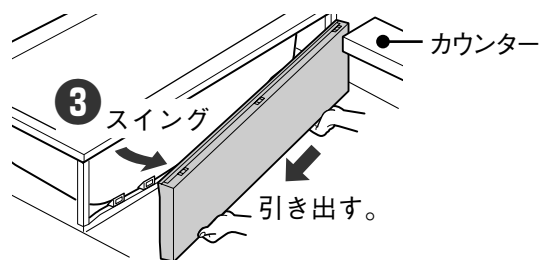

**4** 点検用ブロックを取り外す。  
(断熱保温浴槽タイプでヘアキャッチが見えない場合のみ、断熱材の一部(点検用ブロック)が取り外せます。)

- ・ヘアキャッチが見える場合は、点検用ブロックを取り外す必要はありません。

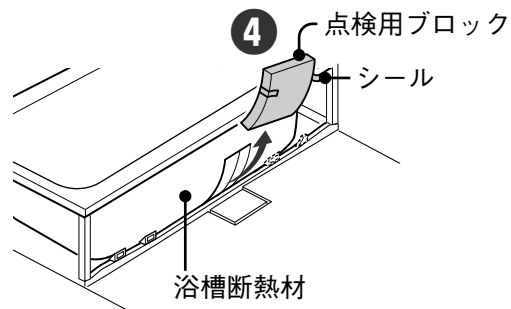

**5** 浴槽下の汚れを落とす。

- ・シャワーをかけてスポンジなどで汚れを落としてください。
- ・洗剤は十分に洗い流してください。

**6** ヘアキャッチの汚れを落とす。

- ・ヘアキャッチにごみなどが詰まっていないか確かめてください。

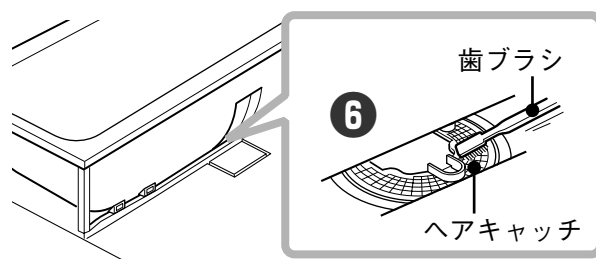

※清掃後は、点検用ブロック(断熱保温浴槽のみ)、エプロンを逆の手順で取り付ける。

- ・(断熱保温浴槽のみ) 点検用ブロックを、元どおりにしっかりはめ込んでください。

**取り付けかた**

- ・エプロンはこのようなくみです。

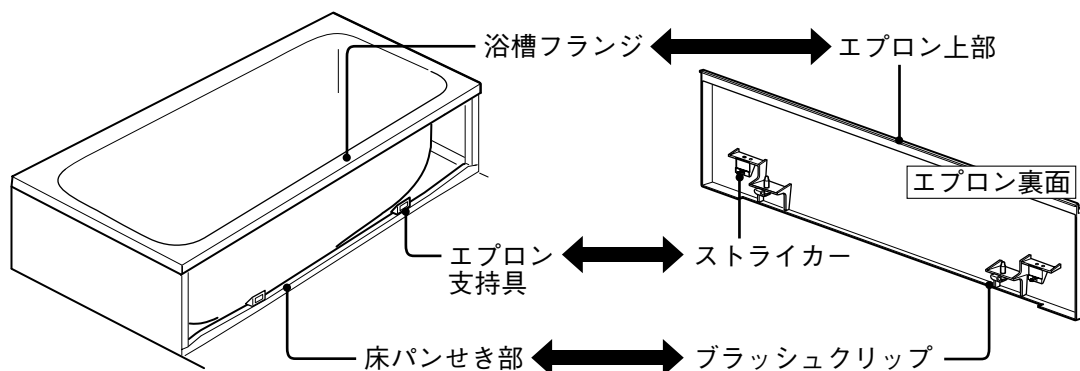

※  $\longleftrightarrow$  の部位を、確実にはめ込んでください。  
はめ込む際の手順は次ページをご参照ください。

# 浴槽下

## 使用上のお願い

- エプロン支持具の可動部が下がっていることを確認してください。  
(上がっていると、ストライカーをエプロン支持具に押し込みにくい場合があります。)
- ブラッシュクリップが奥まで差し込まれていることを確認してください。  
(奥まで差し込まれていないと、床パンせき部に当たってエプロンの取り付けができません。)

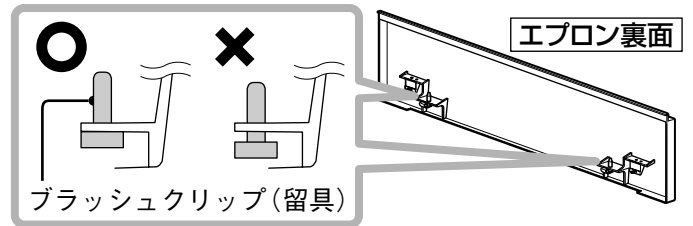
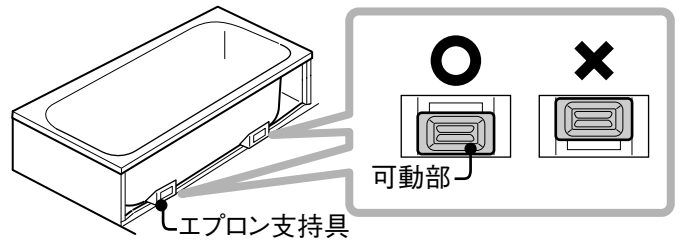

## 1 エプロンの上部を浴槽フランジに差し込む。

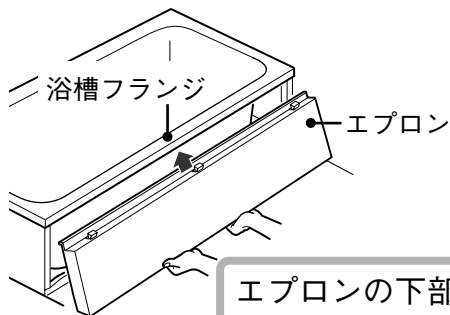

エプロンの下部中央を持ち、  
両手は肩幅程度に離す。

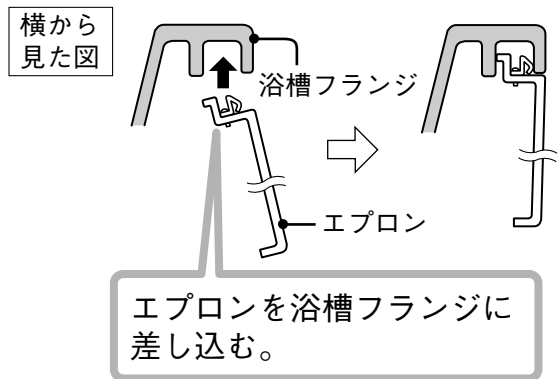

エプロンを浴槽フランジに  
差し込む。

## 2 ブラッシュクリップを床パンせき部に置く。

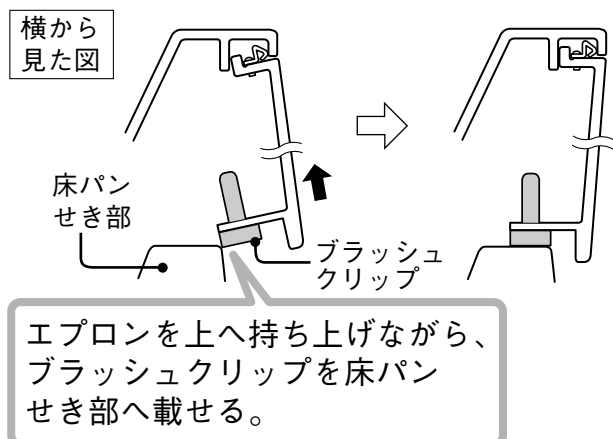
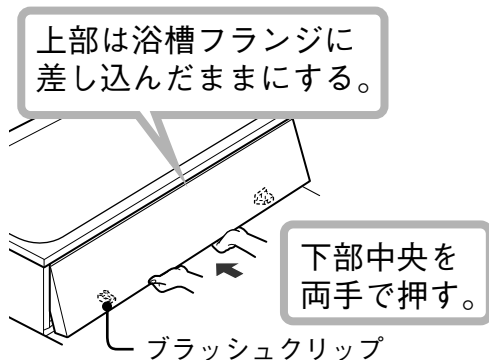

エプロンを上へ持ち上げながら、  
ブラッシュクリップを床パン  
せき部へ載せる。



### 3 ストライカーをエプロン支持具に差し込む。

・「カチッ」と音がするまで押し込んでください。

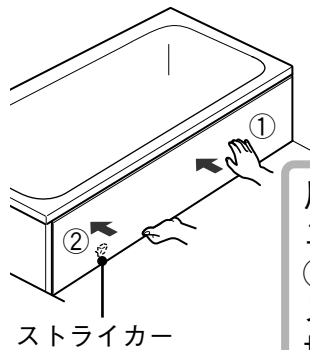

片手でエプロンを支え、①→②の順でストライカーを押し込む。

横から見た図

エプロン支持具  
ストライカー

音がしたことを確認する。

カチッ

この付近を押し。

## タマゴ浴槽

### 取り外しかた

#### 1 大エプロンの下部の手かかりを手前に引っ張る。

・ストライカーがエプロン支持具から外れます。

#### 2 浴槽フランジから取り外す。

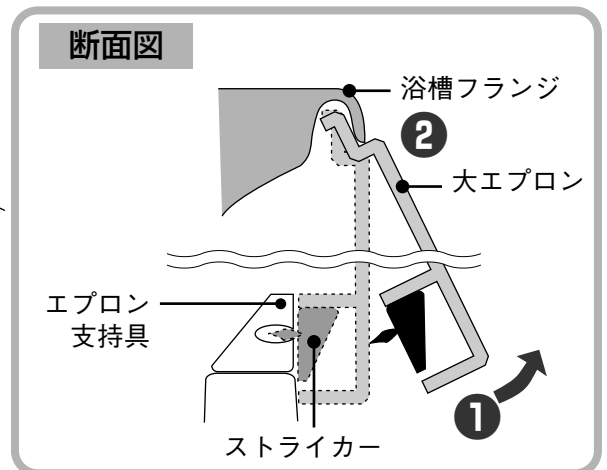
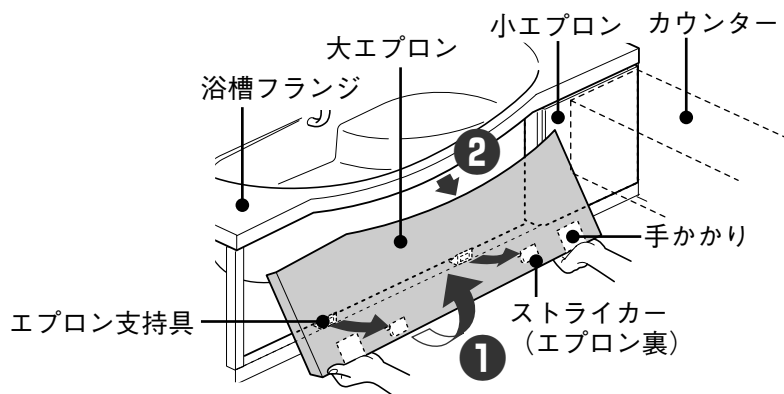

#### 3 小エプロンを斜め下に引き出す。

・ホルダーがエプロン支持具(台形)から外れます。

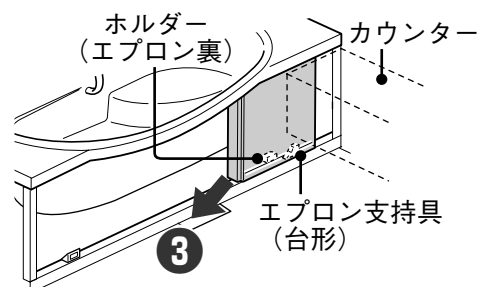

# 浴槽下

## 4 浴槽フランジから取り外す。

- ・ポップアップ排水栓をご採用の場合は、リリースを浴槽にはり付けた状態にしておいてください。

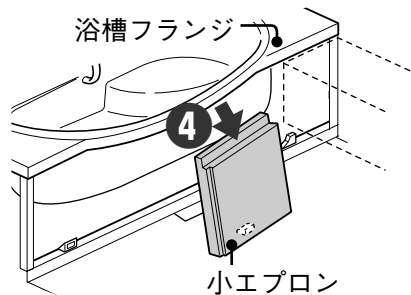
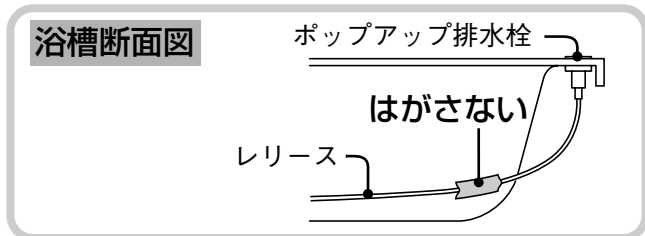

## 5 浴槽下の汚れを落とす。

- ・シャワーをかけてスポンジなどで汚れを落としてください。
- ・洗剤は十分に洗い流してください。

## 6 ヘアキャッチの汚れを落とす。

- ・ヘアキャッチにごみなどが詰まっていないか確かめてください。

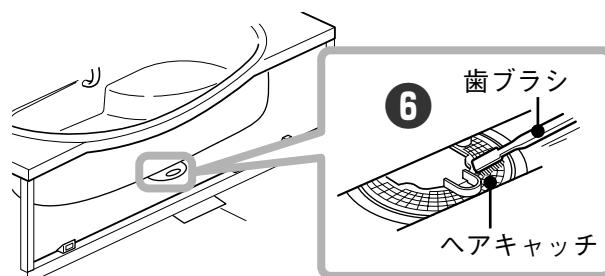

## ※清掃後は、エプロンを逆の手順で取り付ける。

- ・エプロンを取り付けるときは、エプロン上部が浴槽フランジにしっかりはまるように、持ち上げながら奥側に押し込んでください。
- ・小エプロンのホルダーがエプロン支持具に載っているか確認してください。

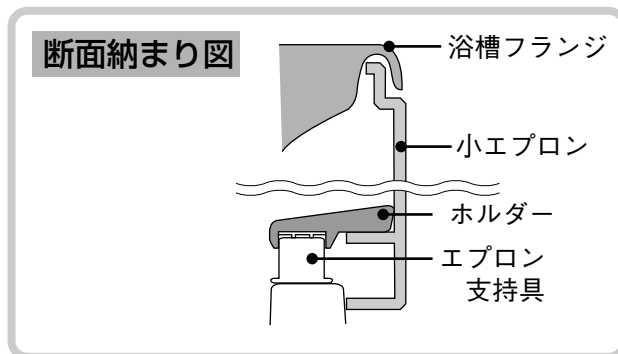

# 換気扇

- ・換気扇は、ルーバーを外して清掃してください。
- ・換気乾燥機については、換気乾燥機に付属の取扱説明書をお読みください。

## 警告



- ・照明(ランプの交換)・換気扇などの電気部品のお手入れは、必ず電源を切ってから行う(切らないと、感電やけがをするおそれがあります。)

## 注意



- ・浴槽フランジ・カウンター・収納関連材などに足を掛けたり、乗ったりしない(守らないと、破損や転倒によるけがのおそれがあります。)

## 準備

- ・厚手のゴム手袋
- ・やわらかい布やスポンジ
- ・浴室用洗剤(中性)
- ・安定した踏み台(浴槽内に踏み台を置く場合は、バスタオルなどを敷き、浴槽に傷が付かないようにしてください。)

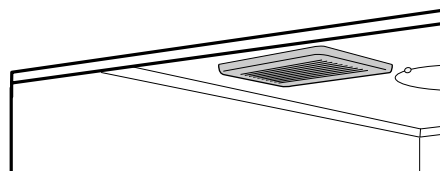

## 頻度の目安

- ・1か月に1回

## 取り外しかた

- 1 電源を切る。
- 2 ルーバーの両端を下方に引っ張る。
- 3 ばねをすぼめて長穴部より外す。

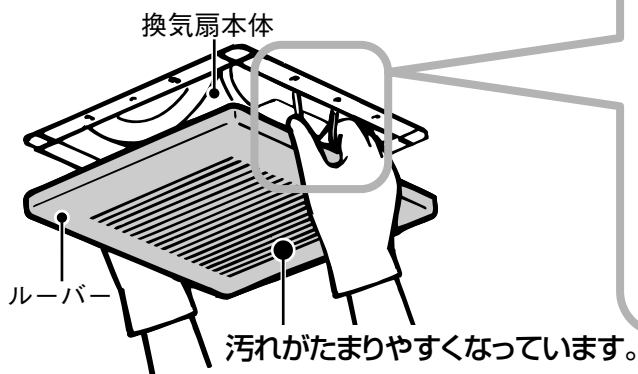

- 4 ルーバーの汚れを落とす。

- ・洗剤は十分に洗い流してください。

※清掃後は、逆の手順で取り付ける。

# 照明器具

・お使いの照明に合わせてランプを交換してください。

## 警告



禁止

- 照明器具のカバーを外したり、破損したまま使わない  
(感電したり、ランプが割れてけがをするおそれがあります。)
- 照明器具に直接水やお湯をかけない  
(感電の原因となります。)



必ず守る

- 照明（ランプの交換）・換気扇などの電気部品のお手入れは、必ず電源を切ってから行う  
(切らないと、感電やけがをするおそれがあります。)

## 注意



禁止

- 照明器具の電源を切った直後にランプを触らない  
(やけどをするおそれがあります。)



必ず守る

- 照明ランプの交換や換気扇のお手入れの際は、安定した踏み台を使う  
(安定した踏み台を使わないと、バランスを崩して転倒し、けがをするおそれがあります。)
- 浴槽フランジ・カウンター・収納関連材などに足を掛けたり、乗ったりしない  
(守らないと、破損や転倒によるけがのおそれがあります。)
- 照明器具は指定されたランプを使う  
(指定されたランプを使わないと、火災の原因となります。)

### 使用上のお願い

- 照明カバーを引っ張ったり、ぶら下がったりして、力を掛けないでください。  
(破損の原因となります。)

### 準備

- ・やわらかい布やスポンジ ・浴室用洗剤（中性） ・ランプ
- ・安定した踏み台（浴槽内に踏み台を置く場合は、バスタオルなどを敷き、浴槽に傷が付かないようにしてください。)

### 頻度の目安

- ・1か月に1回

## ランプの交換（エクセレント照明）

ランプ種類：	品番	ランプ種類	交換ランプ品番
	GVL2400	ミニクリプトン電球	LDS100V54W・W・K
	GVL2450	パルックボール(電球色)	EFD15EL/10/E17H

※必ず指定品番のランプをご使用ください。

### 取り外しかた

- 1 電源を切る。
- 2 照明カバーを取り外す。
- 3 ランプを交換する。

※交換後は、逆の手順で取り付ける。

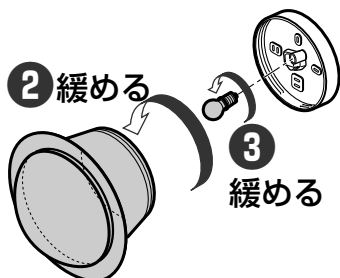

## 注意



必ず守る

- 照明カバーは確実に取り付ける  
(守らないと落下し、けがをするおそれがあります。)

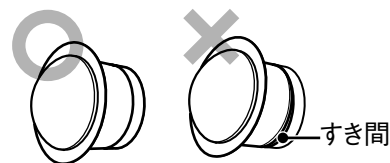

すき間

## ランプの交換（四角丸ブラケット照明）

ランプ種類：	品番	ランプ種類	交換ランプ品番
	GVL2170	シリカ電球	LW100V54W
	GVL2480	パルックボール(電球色)	EFD15EL/10/H

※必ず指定品番のランプをご使用ください。

### 取り外しかた

- 1 電源を切る。
- 2 照明カバーを取り外す。
- 3 ランプを交換する。

※交換後は、逆の手順で取り付ける。



## ランプの交換（ダウンライト）

ランプ種類：	品番	カバー色	ランプ種類	交換ランプ品番
	GVL2210	透明	ダイクール球	JR12V50WKN/5EZ-H2
	GVL2230	乳白	パルックボール(パルック色)	EFD15EN/12/E17
	GVL2240	透明	ミニクリプトン電球	LDS100V36W・W・K
	GVL2250	乳白	パルックボール(電球色)	EFD15EL/12/E17

※必ず指定品番のランプをご使用ください。

### 取り外しかた

- 1 電源を切る。
- 2 照明カバーを引き出す。
- 3 照明カバーを取り外す。

・指でばねを縮めて取り外してください。

- 4 ランプを交換する。

※交換後は、逆の手順で取り付ける。

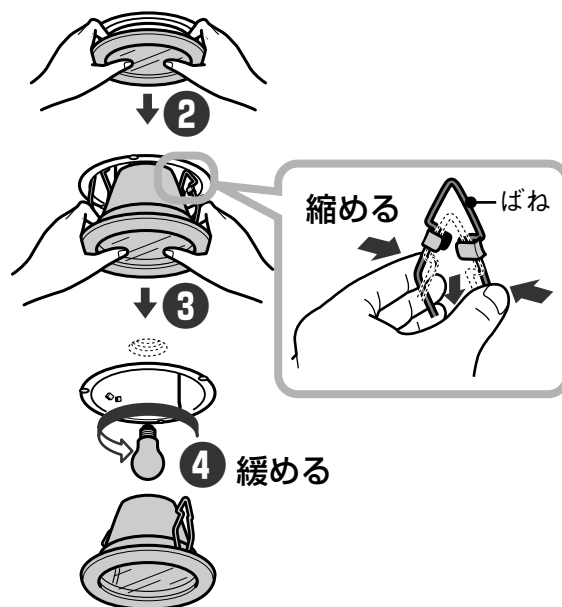

### 使用上のお願い

- 上記★印ダウンライトの照明カバーは飛散防止処理のため表面が多少曇っていますが、異常ではありません。
- 照明カバーの皮膜を傷つけないために清掃の際にはやわらかい布やスポンジを使用してください。

## ランプの交換（ウォールウォッシャー照明）

ランプ種類：蛍光灯40W（品番：FL40SS・EX-N/37）

### 取り外しかた

- 1 電源を切る。
- 2 ねじを手で緩める。
- 3 カバーを取り外す。



# 照明器具

- ④ ランプのキャップを完全に緩めて、キャップと金属リングおよびパッキンをずらす。
- ⑤ ランプをソケットから引き抜く。  
・ランプは回さないでください。
- ⑥ パッキン、金属リング、キャップを取り外す。

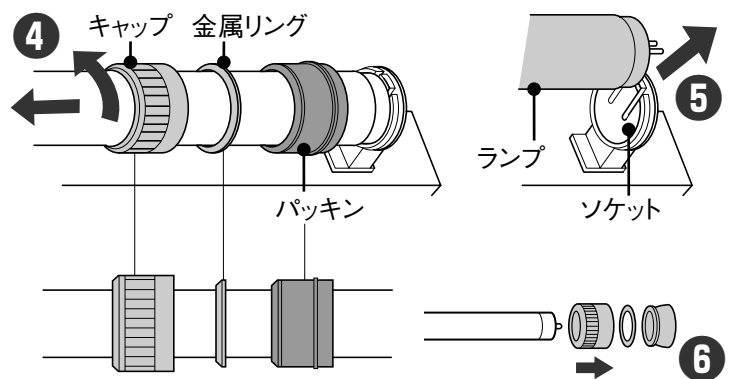

## 取り付けかた

- ① 新しいランプを取り外しかたと逆の手順で取り付ける。  
※キャップ・金属リング・パッキンの取り付け方向を間違わないよう注意してください。
- ② カバーを支持具にはめ込む。
- ③ ねじを締める。  
・ねじ穴は突起の真上にあるので、位置の目安にしてください。

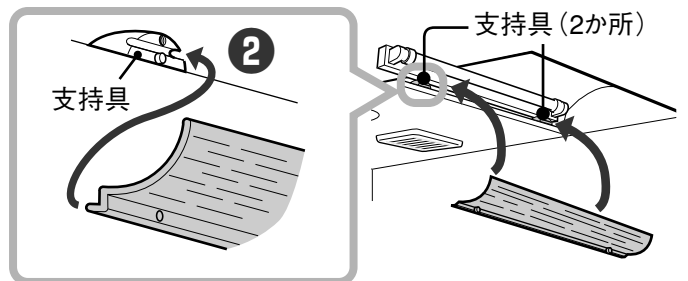

- ③ ねじを締める。  
・ねじ穴は突起の真上にあるので、位置の目安にしてください。

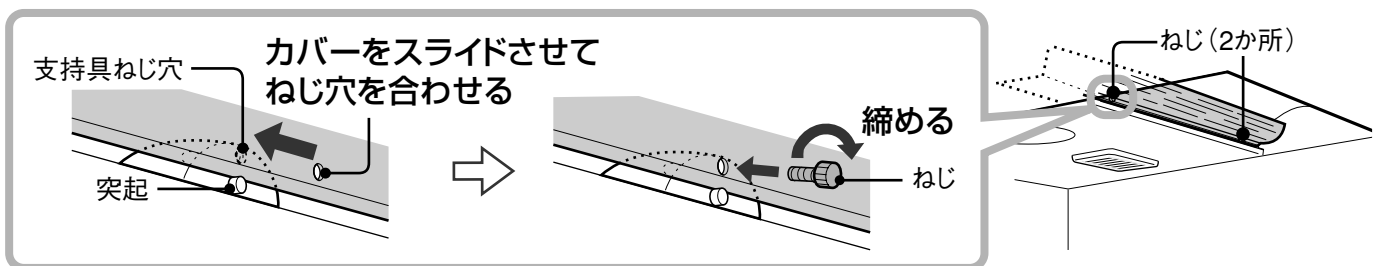

## 点灯管

- ① 電源を切る。
  - ② 点灯管カバーを取り外す。
  - ③ 点灯管を交換する。
- ※交換後は、逆の手順で取り付けます。

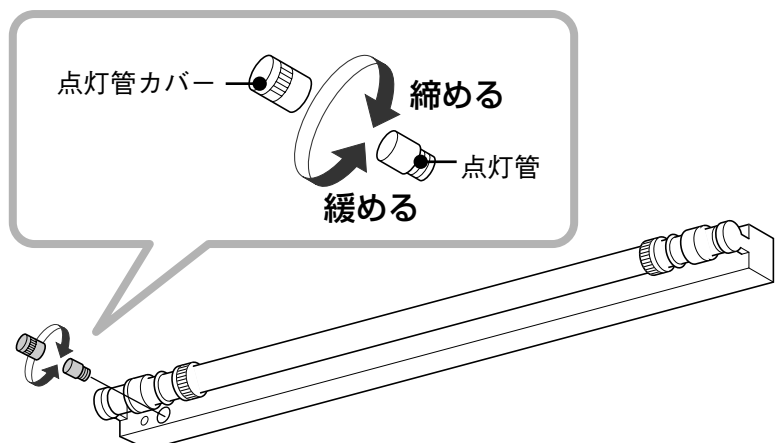

# 洗い場側混合水栓

## 準備

- ・ やわらかい布やスポンジ
- ・ 浴室用洗剤（中性）
  - ・ 中性洗剤以外の洗剤やタワシは使わないでください。
- ・ マイナスドライバー

## 頻度の目安

- ・ 1か月に1回

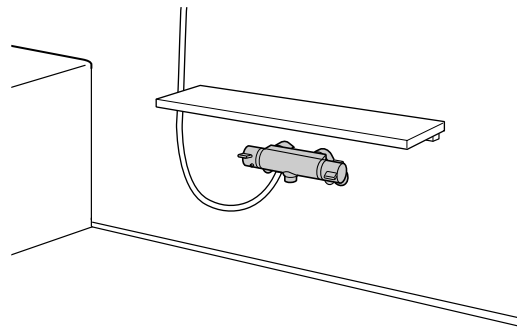

## ハンドル・吐水口の清掃

### 1 スポンジに洗剤を付けてこする。

- ・ ハンドルや吐水口の水あか（白い汚れ）などを洗い流してください。

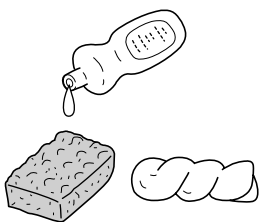

### 2 十分に洗い流す。

### ●水あか（白い汚れ）が落ちにくい時

- ・ 歯ブラシに練り歯磨きを付けこすってください。

## 使用上のお願い

- ・ 日常的に混合水栓のハンドルを回しておいてください。  
（ハンドルを回さないと、水あかなどが付着し故障の原因となります。）

# 洗い場側混合水栓

## ストレーナの清掃

- ・埋込み水栓（平行カウンタープラン）以外の場合は、各混合水栓の取扱説明書をお読みください。
- ・ストレーナが詰まると、吐水量が減ったり、希望する湯温にならない場合があります。

### 平行カウンター

- 1 給湯器の設定温度を下げる。または給湯器を止める。
- 2 お湯がぬるくなるまで水を流す。

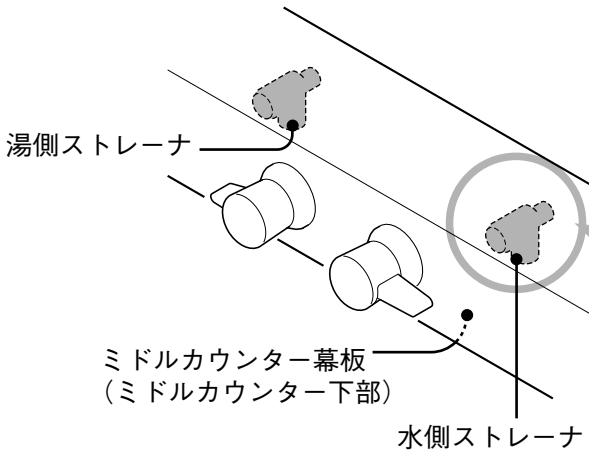

※清掃後は、逆の手順で取り付けます。

### 警告

必ず守る

- 湯側の止水栓の調整は、湯温を下げて行う（配管が冷めていないため熱い湯が出てやけどの原因となります。）
- ストレーナは清掃・調整後に必ず、キャップを元どおりに取り付ける（湯側のストレーナは熱くなるので、キャップを取り付けないとやけどの原因となります。）

### 注意

必ず守る

- お手入れ・取り外しは決められた手順・項目で行う（守らないと、やけど・けが・水漏れの原因となります。）

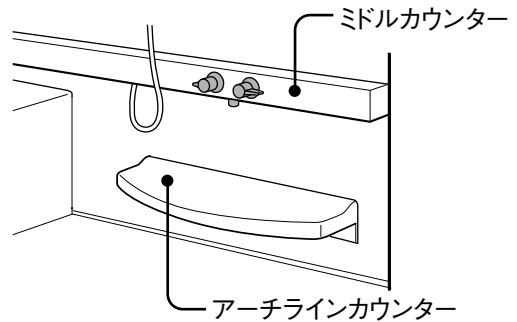

- 3 ミドルカウンター幕板にあるキャップをはずす。

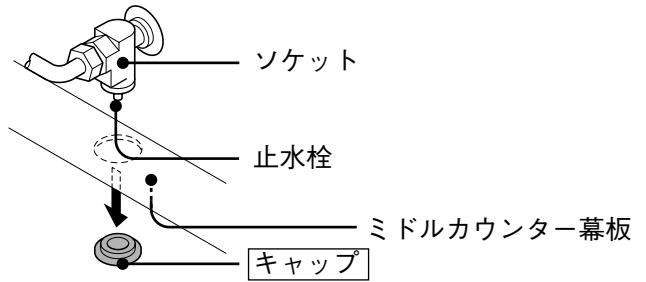

- 4 止水栓を締める。

- ・ 止水栓とストレーナは、お湯用・水用に1個ずつあります。
- ・ 湯水が出ないことを確認してください。

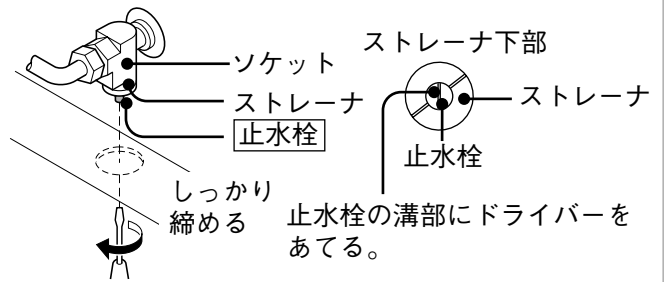

- 5 ストレーナを取りはずし、水洗いする。

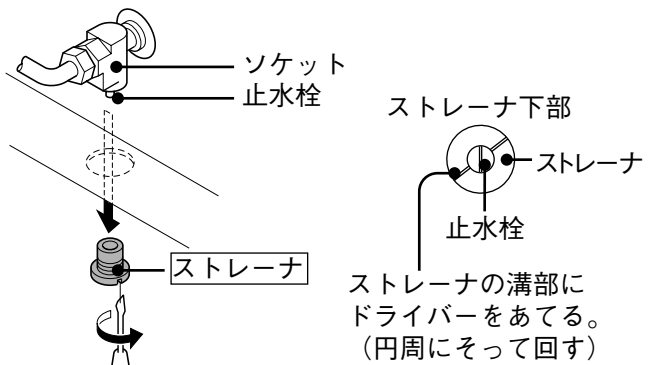

ストレーナの溝部にドライバーをあてる。（円周にそって回す）



# 故障かな？



**警告**



分解禁止

- 分解・修理・改造は絶対に行わない  
(感電や故障、水漏れの原因となります。)

**修理をご依頼される前に、次の事柄を確かめてください。**

こんなとき	原因	処置	参照ページ
<b>浴室全体について</b>			
ピシッ、ピシッという音がする。	異常ではありません。 (気温が上がって、膨張した部品どうしがこすれる音。)	▶	—
目地が切れている。 目地がはがれている。	清掃の時などに引っ掛けたりした。	▶	裏表紙
<b>床について</b>			
換気しても床の水滴が残りやすい。	・床に汚れが付着している。 ・使い始めのため、床にワックス成分が残っている。	▶	床を浴室用洗剤（中性）とやわらかいスポンジでよく清掃する。 P.31
<b>浴槽について</b>			
浴槽が薄い緑や青に変色する。	銅石けんが付着した。 (銅石けん：水道管の銅イオンと石けんの脂肪酸が反応した物) (お買い上げ後半年～1年程度の間には発生することがあります。)	▶	①アンモニア水を10%に薄める。 (アンモニア水は薬局で購入できます。) ②布に含ませて変色している部分をこする。 ③水で洗い流す。 —
浴槽に赤いさびが付着する。 (特に排水口周囲)	水道管の鉄分が付着した。 (お買い上げ直後や、水道工事直後に発生することがあります。)	▶	練り歯磨きで軽くこすり落とす。 (放置すると取れなくなります。頻繁に発生する場合は、混合水栓の吐水口にガーゼなどをかぶせておくことをおすすめします。) P.32、43、45
【アクリーナ浴槽の場合】 浴槽に小さな傷がある。		▶	やわらかい布かスポンジに金属用研磨剤をつけて磨く。 —

# 故障かな？

こんなとき	原因	処置	参照ページ
<b>ドアについて</b>			
【2枚折りドアの場合】 開閉が重い。	調整が合っていない。	▶ ①ねじを緩める。 ②上下に動かして調節する。 ③ねじを締める。	P.25
【3枚引き戸の場合】 レールが黒ずんでいる。	汚れが付着している。	▶ 清掃する。	P.38
【3枚引き戸の場合】 開閉時に「コトン」と音がする。	異常ではありません。 (障子がレールの継ぎ目を通る音です。) (1枚めの障子が2・3枚目を引っ張る衝撃音です。)	▶ _____	—
【片引き戸の場合】 開閉時に「キュッ」と音がする。	異常ではありません。 (水密性を保つためのパッキンと障子がこすれる音です。)	▶ _____	—
<b>照明について</b>			
【ウォールウォッシャー照明の場合】 ●ランプが点灯しない。	点灯管がゆるんでいる。	▶ 点灯管をしめる。	P.53、54
	ランプの角度がずれている。	▶ ランプの角度をなおす。	P.53、54
	点灯管・ランプの寿命が切れている。	▶ 点灯管・ランプを交換する。	P.53、54
●点灯後しばらくの間 明るさが変わる。	異常ではありません。 (このランプは点灯後20分程度は明るさ・光の色が変わります。)	▶ _____	—
<b>混合水栓について</b>			
流量を絞った時に音がする。	異常ではありません。 (水が流れる音です。)	▶ _____	—
お湯が出ない。吐水量が少ない。	混合水栓または止水栓のストレーナにごみが詰まっている。	▶ ストレーナを清掃する。 (混合水栓の取扱説明書参照)	—
3wayシャワー・ワンタッチシャワーを止めたとき、シャワーヘッドから水滴が落ちる。	異常ではありません。 (シャワーヘッドに残った水です。)	▶ _____	—
始めに出るお湯が冷たい・湯温が一定にならない。	異常ではありません。 (配管に残っている冷めたお湯が出るためです。)	▶ しばらくお湯を出して待つ。	—

## こんなとき

## 原因

## 処置

### お湯について

※詳しくは給湯機の取扱説明書をお読みください。

- ・給湯設備の異常については、給湯器メーカーにお問い合わせください。
- ・混合水栓の異常については、混合水栓の取扱説明書をお読みください。

#### 熱いお湯が出ない。

台所や洗面所など他の混合水栓と同時に使用している。



他の混合水栓の吐水量を少なくする。  
(給湯機の能力によっては、同時に使用すると湯温の下がる場合があります。)

冬期で水道水の水温が低い。



混合水栓の吐水量を少なくする。  
(給湯機の能力によっては、湯温の上がりにくい場合があります。)

台所リモコンの設定が優先になっている。



浴室リモコンの設定を優先にする。

ライトタッチ水栓の場合、異常ではありません。  
(最高吐水温度を規制し、熱湯が出ない構造になっております。)



#### 【サーモ式シャワー混合水栓の場合】

- 低温(30℃程度)のお湯を出す時、湯温が一定しない。

次の条件が重なっている。  
・夏などで水道管の水温が高い。  
・給湯機の設定温度が高い。



給湯機の設定温度を下げる。  
(例：60℃→40℃)

給湯機と混合水栓の設定温度が近い。



給湯機の設定温度を希望する湯温より10℃程度上げる。  
(希望する温度が40℃の場合は、給湯機の設定温度を50℃に上げてください。)

- 吐水量が少ない。

※電気温水器の場合を除きます。

吐水量を増やすには、給湯機のお湯に水道管の水が吐水されるよう、給湯機の湯温を高めに設定してください。

# 交換部品品番一覧

お問い合わせ・修理などをご依頼される場合は、おわかりになる範囲で  
 件名管理No.・品名・品番をご連絡ください。  
 下記部品は **ハイ・パーツショップ** でご購入いただけます。

- ・件名管理NO 右図ラベルに記載
- ・シリーズ名 NSシリーズ
- ・シリーズ品番 GRS



## シリーズ品番 GRS

品名		品番	参照ページ	
床排水口カバー	カームホワイト単色	GRX+[床排水口カバー裏面表示品番]	P.33	
	ダークグレー単色			
	シャトルグレー単色			
	クレープラウン単色			
ヘアキャッチ (床排水口)		RLXGVA3195	P.33	
ヘアキャッチ (オプション：ささっとキレイ仕様)		GRYGVA3225		
封水筒		GRXGVA3223		
封水筒 (オプション：ささっとキレイ仕様)		GRYGVA3226		
ゴム栓(チェーン・ヒートン付)	ストレート浴槽・弓形浴槽	RLXGVD5020	P.43	
	タマゴ浴槽	RLXGVD5021		
ポップアップ排水栓ふた (オプション)	排水栓ふた	RLXGVD1512	P.45	
	排水栓パッキンのみ	RLXGVD1537		
フロスト調トレイ本体 (オプション)		GRXGVJ2211	P.29、41	
フロスト調テーブル本体 (オプション)		GRXGVJ2221	P.29、41	
小物トレイ (オプション)	1段	GRYGJV2150	P.29、41	
ワイヤーシェルフ (オプション)		GRXGVJ2010	P.29、42	
ワイヤーバスケット (オプション)		GRXGVJ2011		
ワイヤーハンガー (オプション)		GRXGVJ2012		
天然木テーブル	W300	ライトウッド	GRXGVJ2251	P.29、42
		ダークウッド	GRXGVJ2250	
	W750	ライトウッド	GRXGVJ2253	
		ダークウッド	GRXGVJ2252	
照明カバー	四角丸ブラケット照明		GRXGVL2170001	P.53
	エクセレント照明		GRXGVL2400001	P.52

品名	品番	参照ページ
----	----	-------

●保温浴槽用 風呂フタ

組みフタ	ストレート浴槽	1116サイズ	GRXGVR1161UD	P.28、43
		1216・1218サイズ	GRXGVR1162UD	
		1317サイズ	GRXGVR1163UD	
		1416・1418サイズ	GRXGVR1164UD	
		1616・1618・1620サイズ	GRXGVR1166UD	
	弓形浴槽	1317サイズ	GRXGVR1173UD	
		1416・1418サイズ	GRXGVR1174UD	
		1616・1618・1620サイズ	GRXGVR1176UD	
		1822サイズ	GRXGVR1178UD	
	タマゴ浴槽	1317サイズ	R勝手：GRXGVR1137UD L勝手：GRXGVR1138UD	
		1416・1418サイズ	R勝手：GRXGVR1139UD L勝手：GRXGVR1140UD	
		1616・1618・1620サイズ	R勝手：GRXGVR1141UD L勝手：GRXGVR1142UD	

●断熱なし浴槽用 風呂フタ

組みフタ	ストレート浴槽	1116サイズ	GRXGVR1361	P.28、43
		1216・1218サイズ	GRXGVR1362	
		1317サイズ	GRXGVR1363	
		1416・1418サイズ	GRXGVR1364	
		1616・1618・1620サイズ	GRXGVR1366	
	弓形浴槽	1317サイズ	GRXGVR1373	
		1416・1418サイズ	GRXGVR1374	
		1616・1618・1620サイズ	GRXGVR1376	
		1822サイズ	GRXGVR1178	
	タマゴ浴槽	1317サイズ	R勝手：GRXGVR1337 L勝手：GRXGVR1338	
		1416・1418サイズ	R勝手：GRXGVR1339 L勝手：GRXGVR1340	
		1616・1618・1620サイズ	R勝手：GRXGVR1341 L勝手：GRXGVR1342	
巻きフタ	ストレート浴槽	1116サイズ	GRXGVR1101	
		1216・1218サイズ	GRXGVR1103	
		1317サイズ	GRXGVR1105	
		1416・1418サイズ	GRXGVR1107	
		1616・1618・1620サイズ	GRXGVR1109	
	弓形浴槽	1317サイズ	GRXGVR1153	
		1416・1418サイズ	GRXGVR1154	
		1616・1618・1620サイズ	GRXGVR1156	
		1822サイズ	GRXGVR1158	
	タマゴ浴槽	1317サイズ	GRXGVR1134	
		1416・1418サイズ	GRXGVR1135	
		1616・1618・1620サイズ	GRXGVR1136	

# 仕様

## 各機器の消費電力

(単位：W)

部 材 名	消 費 電 力	
照明	四角丸ブラケット照明	54
	エクセレント照明	54
	ダウンライト照明	40 (ダイクール灯は50)
	ウォールウォッシャー照明	40

## 浴槽満水容量

(単位：L)

(単位：mm)

浴室サイズ	浴槽形状		
	ストレート浴槽	弓形浴槽	タマゴ浴槽
1822	—	380	—
1620・1618・1616	325	310	315
1418・1416	295	280	290
1317	270	260	270
1218・1216	250	—	—
1116	225	—	—

浴室サイズ	A寸法
1822	1800
1620・1618・1616	1600
1418・1416	1400
1317	1300
1218・1216	1200
1116	1100

- ・浴室サイズによって浴槽の幅が右のようになります。

●ストレート浴槽

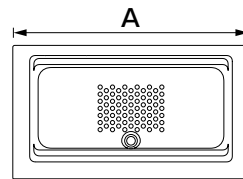

●弓形浴槽

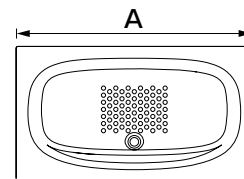

●タマゴ浴槽

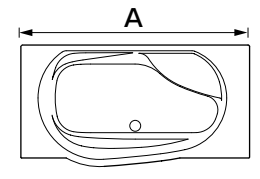

# ユニットバスルーム廃棄時のお願い

- ・ユニットバスルームを廃棄する場合には、許可を受けた業者様にご依頼頂き、適切な廃棄処分及びリサイクル可能な部材のリサイクルをお願い致します。
- ・ユニットバスルーム廃棄部材の不法投棄等がありました場合には、廃棄の依頼者が法律違反で罰せられます。

困ったとき

仕様  
廃棄時  
の  
お願い  
ユニットバスルーム  
62

## ユニットバスルームの保証について

本物件は建築会社との間で下記のような保証となっております。

保証内容は、保証期間中故障が発生した場合に無料修理をお約束するものです。

詳しくは下記保証規定をご参照ください。なお、下記保証内容はお客様の法律上の権利を制限するものではありません。

### 保証規定

#### 保証内容

取扱説明書・添付ラベルなどの注意書きに沿った使用状態で、保証期間内に故障した場合は、無料修理をさせていただきます。

#### 保証期間

お引き渡し日を起点として、下記期間保証いたします。

2年間 [但し 電気機器 1年間  
防水性能 5年間]

#### 免責事項

保証期間内でも次の場合には有料修理となります。

- 1 使用上の故意・過失または不当な修理や改造による故障および損傷
- 2 消耗部品（照明の管球、グローランプ、パッキンなど）の取替えや修理、ストレーナのゴミ詰まりなどによる故障および損傷
- 3 お買い上げ後の取付場所の移設、輸送、落下などによる故障および損傷
- 4 火災、地震、水害、落雷、その他天災地変および公害、塩害、ガス害（硫化ガスなど）、異常電圧による故障および損傷
- 5 車両、船舶などに搭載された場合に生ずる故障および損傷
- 6 仕上げのキズなどで、お引き渡し時に申し出がなかったもの
- 7 瑕疵によらない自然の摩耗、さび、かび、変質、変色、その他類似の事由による場合
- 8 指定外の燃料・電源（電圧、周波数）・上水道の水質基準に適合しない井戸水などの使用および異常水質による故障および損傷
- 9 凍結による破損
- 10 維持管理の不備による汚れ、さび、給水管、排水管の詰まりなどの不具合
- 11 取付設置説明書に記載された方法以外の取付設置内容に起因する故障および損傷
- 12 契約時、実用化されていた技術では予防することが不可能な現象またはこれが原因で生じた事故による場合
- 13 保証期間経過後に申し出があったもの、または保証該当事項の発生後、速やかに申し出がなかったもの
- 14 一般家庭用以外（例えば業務用など）に使用された場合の故障および損傷
- 15 苛性ソーダや強塩酸などの強い薬品を使用した場合の損傷
- 16 硫黄やアルカリ分を含む入浴剤、温泉などの水質による浴槽表面および金具類の損傷
- 17 離島または離島に準じる遠隔地へ出張修理を行う場合の出張に要する実費

# 保証とアフターサービス

よくお読みください

使いかた・お手入れ・修理などのご相談は

■まず、お買い上げの販売店へお申し付けください。

●お買い上げの際に記入されると便利です。

販売店名			
電話			
お引き渡し日	年	月	日

■保証規定 (63 ページ)

■補修用性能部品の保有期間

当社は、本製品の機能を維持するために必要な部品を、製造打ち切り後以下のとおり保有しています。

該当部品	保有期間
電気機能商品 (ジェットバス、美泡湯、バステレビなど)	8年
暖房換気乾燥機	10年
換気扇	6年
上記を除く補修部品	7年

修理を  
依頼されるとき

■まず、57～59ページの「故障かな？」の表にしたがって点検してください。  
点検しても直らないときは、使用機器の電気・ガス・水道などの元栓を閉じ、お買い上げの販売店へご連絡ください。

■ご連絡いただきたい内容

- ①品名
- ②品番 ※品番記載位置は10ページをご覧ください。
- ③お引き渡し日
- ④異常の状況 (できるだけ具体的に)

●保証期間中は、保証書の規定に従って出張修理をさせていただきます。

●保証期間を過ぎているときは、診断をして修理できる場合は、ご要望により修理させていただきます。

●修理料金は次の内容で構成されています。

【技術料】 診断・修理・調整・点検などの費用です。

【部品代】 修理に使用した部品および補助材料代です。

【出張料】 お客様のご依頼により技術者を派遣する費用です。

商品の情報はホームページでご確認ください。

パナソニック

検索

<http://panasonic.co.jp/>

■転居などでお困りの場合は、以下のお客様相談窓口にご相談ください。

ご使用の回線 (IP 電話やひかり電話など) によっては、回線の混雑時に数分で切れる場合があります。

消耗品・交換部品・  
後付パーツの  
ご用命は

ハイ・パーツショップサイト

ハイ・パーツショップ

検索

<http://www.sumu2.com/shop/parts/>

ハイ・パーツショップ 一般のお客様用

ナビダイヤル  0570-081-802

※全国どこからでも市内通話料金でご利用いただけます。

【受付時間】 月～金 / 9:00～19:00  
土・日・祝日 / 9:00～17:00

●携帯電話・PHS・IP/ ひかり電話などのご利用は  
大 阪 06-6906-1224 東 京 03-5392-7189 

修理のご用命は

パナソニック エコソリューションズ  
修理サービスサイト

パナソニック エコソリューションズ  
修理ご相談窓口





ナビダイヤル  0570-081-365

※全国どこからでも市内通話料金でご利用いただけます。

<http://sumai.panasonic.jp/support/repair/>  
インターネットでの依頼も可能です。

【受付時間】 365日 / 9:00～20:00

●携帯電話・PHS・IP/ ひかり電話などのご利用は  
大 阪 06-6906-1090

札 幌 011-261-6401  名古屋 052-551-7900   
東 京 03-5392-7190  福 岡 092-622-0531 

商品の  
お問い合わせは

パナソニック 総合お客様サポートサイト

パナソニック お客様ご相談センター

フリーダイヤル  0120-878-365

※携帯電話・PHS からでもご利用になれます。

<http://panasonic.co.jp/cs/>

【受付時間】 365日 / 9:00～20:00

●左記番号がご利用いただけない場合は…06-6907-1187

●FAX ……………フリーダイヤル  0120-878-236

音声ガイダンスを  
短くするには

案内が聞こえたら電話機ボタンの「87」と「670#」を押してください。  
(番号を押しても案内が続く場合は、「\*」ボタンを押してから操作してください。)

※所在地、電話番号、受付時間など変更になることがあります。 ※印は大阪へ自動転送になり、拠点から大阪までの転送通信料は当社負担です。

ご相談窓口における  
お客様の個人情報の  
お取り扱いについて

パナソニック株式会社およびグループ関係会社は、お客様の個人情報をご相談対応や修理対応などに利用させていただき、ご相談内容は録音させていただきます。また、折り返し電話をさせていただくための発信番号を通知いただいております。なお、個人情報を適切に管理し、修理業務などを委託する場合や正当な理由がある場合を除き、第三者に開示・提供いたしません。個人情報に関するお問い合わせは、ご相談いただきました窓口にご連絡ください。

パナソニック株式会社 集合住宅事業推進部

〒571-8686 大阪府門真市大字門真1048番地

© Panasonic Corporation 2012

GVN1389  
D1108-70112